

312D L

Hydraulikbagger

CATERPILLAR®



Cat® Dieselmotor C4.2 mit ACERT™-Konzept

Nennleistung (ISO 9249) bei 2200/min 67 kW (91 PS)

Betriebsdaten

Einsatzgewicht 13,2 bis 14,6 t

Reichweite 7,8 bis 8,7 m

Grabtiefe 4,7 bis 6,0 m

Hydraulikbagger 312D L

Komfortable Fahrerkabine

Großer, ruhiger und ergonomisch gestalteter Innenraum für ermüdungsarmes und produktives Arbeiten.

Emissionsreduzierter Dieselmotor

Durchzugstarker, EU-Stufe-IIIa-konformer Cat Motor C4.2 ACERT mit geringem spezifischen Kraftstoffverbrauch und niedrigem Schadstoffausstoß.

Effiziente Hydraulik

Lastgeregeltes Zweipumpen-Hydrauliksystem mit gesteigerten Grab- und Hubkräften für schnelle Arbeitstakte.

Beeindruckende Vielseitigkeit

Breites Einsatzspektrum durch elektronische Cat Anbaugerätsteuerung Tool Control und hochwertige Cat Anbaugeräte.

Zuverlässiger Betrieb

Robust konstruierte und fortschrittlich gefertigte Maschinenkomponenten für maximale Verfügbarkeit und lange Standzeiten.



Inhalt

Fahrerkabine	3
Dieselmotor	4
Hydraulik	5
Unterwagen	6
Arbeitsausrüstung	6
Vielseitigkeit	7
Servicefreundlichkeit	8
Cat Product Link	9
Kundenservice	9
Technische Daten	10
Standardausrüstung	22
Sonderausrüstung	23

Beeindruckende Vielseitigkeit, ausgezeichnete Steuerbarkeit, leichte Bedienung und fahrerfreundlich gestaltete Kabine schaffen optimale Voraussetzungen für hohe Produktivität des Hydraulikbaggers 312D L. Hinzu kommt die robuste Bauweise, die eine überragende Dauerhaltbarkeit sicherstellt.

Fahrerkabine

Komfort, Sichtverhältnisse und Funktionalität auf mustergültigem Niveau

Fahrerkabine

In der umfassend überarbeiteten Kabine findet der Fahrer einen komfortablen, schallgedämmten und klimatisierten Arbeitsplatz vor. Die 0,5-bar-Druckbelüftung hält den Innenraum weitgehend staubfrei, wenn Tür und Fenster geschlossen sind.

- Der neue Komfortsitz mit Federung, höhenverstellbaren Armlehnen, Gewichtseinstellung und körpergerechten Auspolsterungen lässt sich individuell anpassen
- Leichtgängige Joysticks mit griffig geformten Knäufen, integrierten Tasten/Rändelrädern und kurzen Stellwegen tragen wesentlich zur ermüdungsarmen und feinfühligem Steuerbarkeit der Maschine bei
- Das Oberteil der im Verhältnis von 70:30 geteilten Frontscheibe kann mit minimalem Kraftaufwand unter das Kabinendach geschoben werden. Auf Wunsch ist ein einteiliges Fenster mit 10 mm dicker Glasscheibe erhältlich

Kabinenaufbau

Konstruktive Änderungen ermöglichen die Schraubmontage des optionalen Steinschlag-Schutzgitters (FOGS) direkt am Kabinenaufbau. Stabile Tragrohre mit großem Durchmesser sorgen für hohe Gesamtstabilität und Verwindungssteifigkeit.

Steuer- und Überwachungspult

Vor dem Start der Maschine läuft eine automatische Prüfung der Füllstände in Dieselmotor, Kühlsystem und Hydraulikanlage ab. Bei Betriebsstoffmangel erscheint ein Warnhinweis auf dem grafik- und videofähigen LC-Display des Steuer- und Überwachungspultes. Die Klartextmeldungen können in 20 auswählbaren Sprachen angezeigt werden.

Cat Wegfahrsperrung MSS

Mit dem Caterpillar Maschinensicherungssystem MSS (Machine Security System) wird das Wegfahren der Maschine wesentlich erschwert, denn das Ingangsetzen ist nur mit einem elektronisch zeit- oder personencodierten Schlüssel möglich.



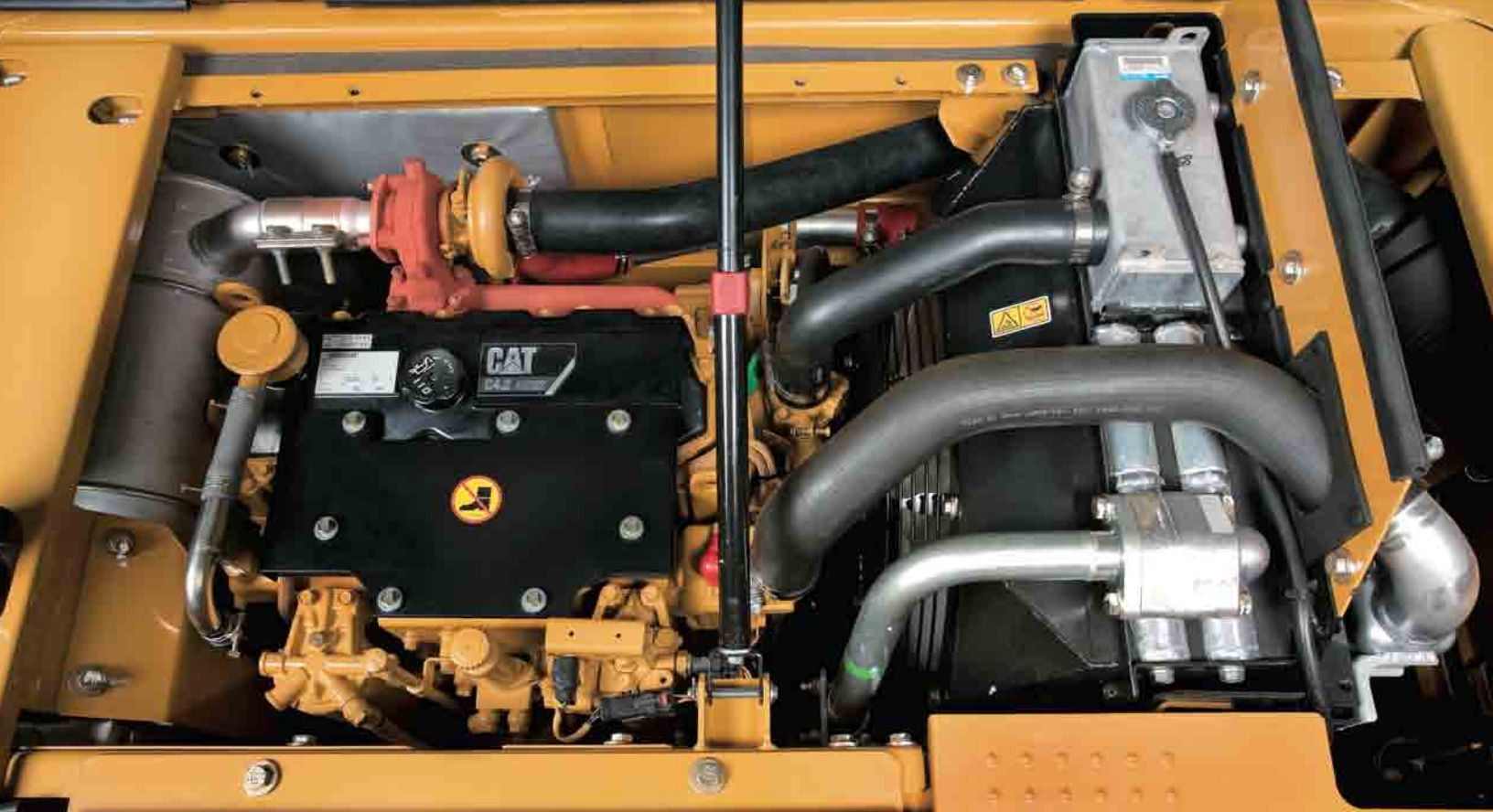

Dieselmotor

Zukunftssicheres ACERT™-Konzept für schadstoff- und lärmarmen Dauerbetrieb

Beim Cat C4.2 kommt das zukunftssichere ACERT™-Konzept zur Anwendung, dessen Schwerpunkt darin besteht, die Kraftstoffverbrennung durch gezielte Optimierung von Luftzufuhr, Einspritzung und Elektroniksteuerung so zu verbessern, dass sich der Schadstoffausstoß drastisch reduziert. Daher liegen die Abgasemissionen deutlich unter den strengen Grenzwerten der EU-Stufe IIIA.

Optimierte Kraftstoffausnutzung

- **Drehzahlautomatik** – Dank der zweistufigen Drehzahlautomatik mit praktischer Leerlaufaste werden beeindruckend niedrige Werte für Kraftstoffverbrauch und Schallpegel erreicht. Die präzisen Mehrfacheinspritzungen des kennfeldgesteuerten Hochdruck-Direkteinspritzsystems bewirken eine deutliche Absenkung der Brennraumtemperatur, aus der eine bessere Verbrennung des Kraftstoffs mit erheblich geringerem Schadstoffausstoß resultiert.
- **Ökomodus** – Durch konsequente Nutzung des Ökomodus, den der Fahrer per Tastendruck ein- und ausschalten kann, lässt sich der Kraftstoffverbrauch in Einsätzen, die nicht unbedingt die Maximalleistung erfordern, noch weiter senken, ohne die Grab- und Hubkräfte zu reduzieren.

- **Bedarfsstromsteuerung** – Das lastgeregelte Hydrauliksystem mit Bedarfsstromsteuerung stimmt die Ölfördermenge permanent auf die Betriebssituation ab. Dadurch wird eine gute Energiebilanz erzielt, denn die Hydraulikpumpen regeln bei Lastreduzierung automatisch ab.

Kurbelwelle und Kolben

Die geschmiedete, induktionsgehärtete Kurbelwelle wird dynamisch ausgewuchtet und sorgt dadurch für einen vibrationsarmen Lauf des Motors. Die Kolben aus hitzebeständiger Aluminiumlegierung weisen eine besonders kleine Kompressionshöhe (Abstand zwischen Kolbenboden und Pleuelaugenmitte) auf, sodass sich Effizienz und Haltbarkeit merklich steigern.

Elektronisches Steuergerät

Eine wesentliche Funktion des Steuergeräts ADEM A4 besteht darin, die Motorparameter spontan an wechselnde Einsatzbedingungen anzupassen, um Wirtschaftlichkeit und Umweltverträglichkeit zu optimieren. Das Steuergerät speichert und verarbeitet die Signale der Sensoren im Ansaug-, Abgas-, Kraftstoff- und Kühlsystem und gibt die nötigen Stellimpulse bzw. Diagnoseinformationen aus.

Hydraulik

Starke Cat Baggerhydraulik mit leichter Bedienung und präziser Steuerung



Beeindruckendes Leistungsvermögen

Der um zwei Prozent angehobene Betriebsdruck der Arbeitshydraulik bringt ein spürbares Plus bei Grabkräften, Hubvermögen und Schwenkmoment. Gleichzeitig wurden durch eine kompaktere Bauweise die Leitungen verkürzt, um Strömungsverluste zu minimieren. Als Ergebnis präsentiert sich die Hydraulik des 312D L mit einer hervorragenden Energiebilanz. Weitere konstruktive Besonderheiten:

- Auf der Stangenseite der Auslegerzylinder und auf beiden Seiten des Stielzylinders sind Endlagendämpfer eingebaut, die eine weiche Abbremsung der Kolbenstangenbewegung kurz vor dem Hubende bewirken und dadurch übermäßige Stoßbelastungen vermeiden
- Bei nicht betätigter Hydraulik werden die Axialkolbenpumpen auf Minimumförderung abgeregelt, um den Kraftstoffverbrauch des Dieselmotors zu senken
- Die elektronische Grenzlastregelung stellt sicher, dass die verfügbare Motorleistung in allen Betriebsphasen voll genutzt werden kann, ohne dabei den Dieselmotor zu überlasten
- Für die beiden Hauptpumpen steht aufgrund der hydraulischen Summenleistungsregelung die maximale Leistung des Dieselmotors zur Verfügung, sodass schnelle Arbeitstakte erzielt werden

Energieverwertung

Ausleger- und Stielkreise sind mit einem Energieverwertungssystem ausgestattet, das die beim Senken des Auslegers und Einfahren des Stiels erzeugte kinetische Energie ausnutzt.

Bedienbarkeit

Niedrige Hebel- und Pedalkräfte erlauben ein ermüdungsarmes Arbeiten, sodass eine hohe Produktivität erreichbar ist. Zudem wertet das System permanent die Stellung der Joysticks aus und passt die Durchflussverteilung für Ausleger und Schwenkwerk automatisch und stufenlos an.

Kombihydraulik

Die serienmäßige Kombihydraulik mit Schnellverschlusskupplungen erlaubt den Einsatz mit allen gängigen hydraulischen Anbaugeräten wie Hämmer, Scheren, Greifer und Erdbohrer.

Unterwagen

Robuste Haupt- und Laufrollenrahmen garantieren maximale Dauerfestigkeit



Modernste Konstruktions- und Fertigungsverfahren ermöglichen gründliche Festigkeitsanalysen aller tragenden Maschinenkomponenten, sodass auch bei extremen Dauerbeanspruchungen lange Standzeiten gewährleistet sind. Mehr als 70 Prozent aller Schweißnähte an Rahmen und Aufbau werden von Schweißrobotern hergestellt, die im Vergleich zur Handschweißung eine dreifach größere Einbrandtiefe erzielen.

Laufwerk

Das 3,75 m lange Laufwerk bietet einen niedrigen Bodendruck und hohe Standsicherheit beim Arbeiten in Front- oder Heckauslage.

Abstütz-Planierschild

Bei intensiver Anwendung des optionalen, in Breiten von 2,50 und 2,70 m lieferbaren Abstütz-Planierschilds lassen sich Vielseitigkeit und Produktivität der Bagger erheblich steigern.

Zugkraft

Gegenüber der C-Serie wurde die Zugkraft um 5% angehoben, sodass sich die Manövrierfähigkeit an Böschungen und in morastigen Böden auffallend verbessert hat.

Unterwagen-Hauptrahmen

Der Unterwagenrahmen besteht aus Kastenprofilen in X-Form, die höchste Robustheit und Verwindungssteifigkeit bietet. Alle Komponenten einschließlich Laufwerk sind stark dimensioniert, damit sie auch unter schwersten Einsatzbedingungen eine überdurchschnittliche Nutzungsdauer erreichen.

Fahrmotoren

Zweistufige Fahrmotoren, die automatisch in die Langsam- oder Schnellstufe geschaltet werden, verhelfen dem 312D L je nach Betriebssituation zu hoher Geschwindigkeit auf ebener Strecke oder exzellenter Zugkraft an Steigungen und beim Wenden.

Fettgeschmierte Ketten

Die Fettschmierung der abgedichteten Kettengelenke reduziert den Innenverschleiß und sorgt dadurch für eine längere Nutzungsdauer des gesamten Laufwerks. Außerdem werden die lästigen Quietschgeräusche beim Umsetzen der Maschine hörbar verringert.

Arbeitsausrüstung

Ausleger-Stiel-Kombinationen für jeden Einsatz

Cat Ausleger und Stiele werden in aufwendiger Kastenprofil-Bauweise aus hochfesten Stahlblechen hergestellt, sodass sich eine hervorragende Dauerhaltbarkeit bei relativ geringem Eigengewicht ergibt. Selbstschmierende Lagerbuchsen aus Sinterwerkstoff erlauben eine deutliche Verlängerung der Schmierintervalle, weil die Reibung der Bolzen erheblich reduziert wird.

Standardausleger

Mit dem 4,65 m langen Monoblockausleger, der große Reichweiten ermöglicht, ist die Maschine bestens für alle typischen Baggerarbeiten ausgerüstet.

Verstellausleger

Der bewährte Verstellausleger steigert die Vielseitigkeit der Maschine, da sich die Grabkurven stufenlos variieren lassen.

Stielauswahl

Die drei lieferbaren Stiele mit Längen von 2,10 m, 2,25 m und 2,80 m gestatten eine gute Abstimmung auf die Einsatzbedingungen.



Vielseitigkeit

Cat Anbaugeräte für flexiblen Baggereinsatz

Hydraulikkonfiguration

Die Arbeitshydraulik ist serienmäßig für den Betrieb von Löffeln und hydraulischen Anbaugeräten wie Greifer, Hämmer und Scheren ausgelegt einschließlich kompletter Verrohrung bis zum Stielkopf. Der Greiferhydraulikkreis besitzt eine eigene Pumpe.

Anbaugeräte

Das Caterpillar Lieferprogramm umfasst hochwertige Anbaugeräte wie Hämmer, Greifer, Scheren, Pulverisierer und Verdichterplatten, die den Anwendungsbereich des 312D L beträchtlich erweitern. Hinzu kommen Tief- und Sonderlöffel für jeden denkbaren Baggereinsatz.

Anbaugerätesteuerung

Im Speicher der elektronischen Anbaugerätesteuerung Tool Control lassen sich Druck- und Volumenstromwerte für 10 hydraulische Anbaugeräte unter eigenen Namen ablegen und jederzeit wieder aufrufen. Dadurch entfallen zeitraubende Neueinstellungen nach einem Gerätewechsel.

Schnellwechsler

Mit dem hydraulischen Schnellwechsler kann der Fahrer verschiedene Anbaugeräte rasch gegeneinander austauschen. Der Hydraulikkreis ist für Drücke bis 350 bar ausgelegt.

Cat Zahnsystem Serie K

Cat Löffel werden mit dem neu entwickelten Zahnsystem Serie K bestückt, das sich durch festen Sitz, schnelles Auswechseln und hervorragende Eindringung auszeichnet.

Cat Product Link

Der 312D L wird generell mit Vorrüstung für das Cat Ortungs- und Datenerfassungssystem Product Link ausgeliefert (siehe auch Seite 9).



Servicefreundlichkeit

Einfache Wartung und gute Zugänglichkeit senken die Betriebskosten.

Die meisten wichtigen Wartungsstellen sind direkt vom Boden aus erreichbar, sodass sich die notwendigen Arbeiten sicher und schnell erledigen lassen. Lange Serviceintervalle senken die Kosten und erhöhen zugleich die Maschinenverfügbarkeit.

- Ölmesstab, Kraftstofffilter und Entlüftungs-/Förderpumpe befinden sich leicht zugänglich auf der rechten Seite im Oberwagen
- Auf Wunsch wird der Wasserabscheider mit einem Füllstandsensor ausgerüstet, der eine Kontrollleuchte im Kabinendisplay aktiviert
- Das satellitengestützte, dialogfähige Cat Ortungs- und Datenerfassungssystem Product Link informiert über Betriebsstunden, Standort und Zustand der Maschine (siehe auch Seite 9)
- Neue rutschhemmende Trittleche auf Oberwagen und Staukasten machen das Besteigen der Maschine sicherer

Probenzapfventile

Dieselmotor, Kühlsystem und Hydraulikanlage sind mit Zapfventilen zur sauberen Entnahme von Betriebsstoffproben für die Untersuchung im Zeppelin Labor ausgerüstet. In der Fahrerkabine ist ein zentraler Diagnosestecker untergebracht.

Schnellwechsel-Luftfilter

Zum zweistufigen Trockenfiltersystem gehören Hauptfilter- und Sicherheitsfilterelemente, die einen hervorragenden Abscheidegrad erzielen und ohne Werkzeug auszuwechseln sind. Erst wenn das große Schmutzspeichervermögen der Cat Filter voll ausgeschöpft ist, wird eine Kontrollleuchte in der Fahrerkabine aktiviert.

Hydraulikölfilter

Der Hydrauliköl-Rücklauffilter ist gekapselt ausgeführt und außerhalb des Tanks angeordnet, damit beim Filterwechsel kein Schmutz ins System gelangt.



Kundenservice

Kompetente Betreuung von Zeppelin

Die leistungsstarke und kundenorientierte Zeppelin Service-Organisation sorgt für hohe Verfügbarkeit des 312D L:

- Optimale Problemlösungen rund um Ihre Baumaschinen durch Zeppelin Servicetechniker, die im firmeneigenen Schulungszentrum aus- und weitergebildet werden
- Dicht geknüpftes Niederlassungsnetz (siehe Karte letzte Seite) mit bestens ausgerüsteten Werkstätten
- Zuverlässige und schnelle Ersatzteilversorgung über zahlreiche Cat Depots und riesiges Zeppelin Zentrallager in Köln
- Rund um die Uhr erreichbare Notrufnummer 0172/6163272 für dringende Ersatzteilbeschaffungen und Reparaturen in der Nacht oder am Wochenende

Weitere Informationen erhalten Sie in allen Zeppelin Niederlassungen und im Internet (www.Zeppelin.de).



Cat Product Link

Totale Kontrolle über den Maschinenpark

Das optionale satellitengestützte Cat Ortungs- und Datenerfassungssystem Product Link stellt per Internet und Cat Software Equipment Manager eine dialogfähige Verbindung zwischen den Bordsystemen der Maschine und dem Zentralcomputer des Betreibers her. Product Link bietet einen beeindruckenden Funktionsumfang:

- Senden von GPS-Standort und Betriebsstunden mithilfe des Satellitentransmitters/-empfängers an Bord der Maschine
- Erzeugen von automatisierten Warnungen, wenn die Maschine außerhalb der vom Betreiber festgelegten Zeiten oder Gebietsgrenzen eingesetzt wird
- Informieren über den Maschinenzustand, um Reparaturbedarf zu erkennen, bevor kostspielige Folgeschäden entstehen
- Melden von Kraftstoffvorrat und Gesamt-Kraftstoffverbrauch
- Anzeigen von zustandsbedingten Ereignissen, Diagnoseprotokollen und/oder Diagnosewarnungen

Detaillierte Informationen über die Vorteile, die Ihr Unternehmen aus der Nutzung von Product Link ziehen kann, erhalten Sie bei Ihrem Cat Händler.



Hydraulikbagger 312D L – Technische Daten

Dieselmotor

Typ	Cat® C4.2 ACERT™
Nennleistung	
ISO 9249	67 kW (91 PS)
80/1269/EWG	67 kW (91 PS)
Bohrung	102 mm
Hub	130 mm
Hubraum	4,25 l

- Die angegebenen Nennleistungen wurden am Schwungrad gemessen und gelten für Einsatzhöhen bis 2300 m. Bei der Messung war der Motor mit Lüfter, Luftfilter, Schalldämpfer und Drehstromgenerator ausgerüstet
- Die Abgasemissionen liegen unter den Grenzwerten gemäß EU-Richtlinie 97/68/EG, Stufe IIIA

Hydrauliksystem

Haupthydraulik	
Max. Volumenstrom	2x 127 l/min
Max. Betriebsdruck	
Arbeitshydraulik	305 bar
Fahrhydraulik	350 bar
Schwenkhydraulik	230 bar
Vorsteuerhydraulik	
Max. Volumenstrom	22 l/min
Max. Betriebsdruck	41 bar
Auslegerzylinder	
Bohrung	110 mm
Hub	1015 mm
Stielzylinder	
Bohrung	120 mm
Hub	1197 mm
Löffelzylinder	
Bohrung	100 mm
Hub	939 mm

Schallpegel

Schalldruckpegel

- Bei geschlossener Fahrerkabine beträgt der Schalldruckpegel (Innengeräusch) 72 dB(A) gemessen nach ISO 6396:1992

Schalleistungspegel

- Der Schalleistungspegel (Außen-geräusch) beträgt 98 dB(A) gemessen nach 2000/14/EG (siehe auch Kennzeichnung an der Maschine)

Einsatzgewicht

Das tatsächliche Einsatzgewicht der Maschine hängt von der Ausrüstung ab.

Standardausleger

Stiel	2100 mm	2500 mm	3000 mm	2100 mm	2500 mm	3000 mm
	Ohne Abstütz-Planierschild			Mit Abstütz-Planierschild		
	kg	kg	kg	kg	kg	kg
Dreisteg-Bodenplatten 500 mm	13 410	13 180	13 200	13 930	13 970	14 000
Dreisteg-Bodenplatten 600 mm	13 390	13 430	13 450	14 180	14 220	14 250
Dreisteg-Bodenplatten 700 mm	13 660	13 700	13 720	14 470	14 510	14 530
Dreisteg-Bodenplatten 770 mm	13 800	13 840	13 870	14 610	14 650	14 680

Abmessungen – Maschinen mit Standard- oder Verstellausleger

Bei allen Maßangaben handelt es sich um Zirkawerte.

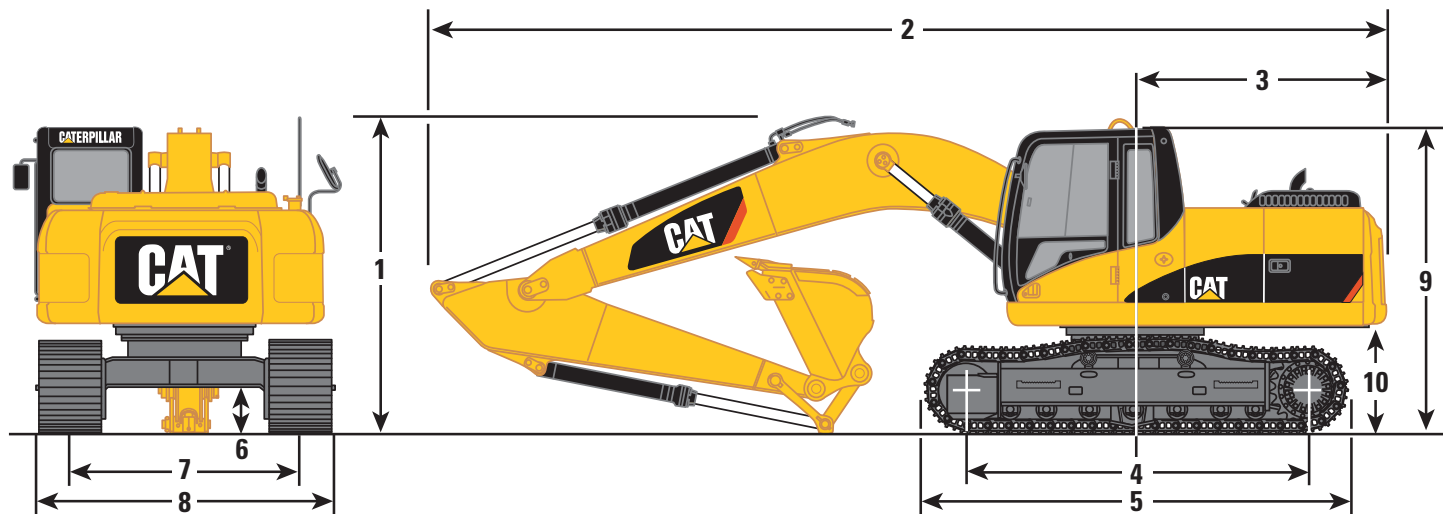

Ausleger	Standardausleger			Verstellausleger			
	mm	2100	2500	3000	2100	2500	3000
Stiellänge	mm	2100	2500	3000	2100	2500	3000
1 Transporthöhe	mm	2830	2970	2830	2830	2970	2830
2 Transportlänge	mm	7610	7590	7610	7610	7590	7610
3 Heckschwenkradius	mm	2140	2140	2140	2140	2140	2140
4 Tragende Kettenlänge	mm	3040	3040	3040	3040	3040	3040
5 Laufwerkslänge	mm	3750	3750	3750	3750	3750	3750
6 Bodenfreiheit	mm	430	430	430	430	430	430
7 Spurweite	mm	1990	1990	1990	1990	1990	1990
8 Transportbreite (mit Bodenplatten 600 mm)	mm	2590	2590	2590	2590	2590	2590
9 Höhe über Kabine	mm	2760	2760	2760	2760	2760	2760
10 Lichte Höhe bis Gegengewicht	mm	915	915	915	915	915	915

Schwenkwerk

Max. Schwenkmoment	31 kNm
Max. Oberwagen-Drehzahl	12,4/min

Fahrantrieb

Max. Zugkraft	114 kN
Höchstgeschwindigkeit	5,5 km/h

Füllmengen

	Liter
Kraftstofftank	250
Kühlsystem	18
Dieselmotor	20
Schwenkgetriebe	3
Seitenantriebe	3
Hydrauliksystem (inkl. Tank)	162
Hydrauliktank	150

Fahrerkabine

Anschraubbares Steinschlag-Schutzgitter (FOGS) als Sonderausrüstung erhältlich. Gitter entspricht den Anforderungen gemäß ISO 3449:1984.

Hydraulikbagger 312D L – Technische Daten

Löffelspezifikationen

Ohne Schnellwechsler	Breite	Inhalt (ISO)	Gewicht*	312D L		
	mm	m ³	kg	2100 mm	2500 mm	3000 mm
Tieföffel	600	0,28	316			
	750	0,38	336			
	900	0,49	375			
	1000	0,56	397			
	1100	0,64	430			
	1200	0,72	453			
HD-Tieföffel	500	0,21	314			
	1200	0,72	463			
Maximale Last (Nutzlast plus Löffelgewicht) in kg				1764	1633	1439
Mit Schnellwechsler						
Tieföffel	450	0,18	301			
	500	0,21	310			
	600	0,28	330			
	750	0,38	340			
	900	0,49	375			
	1000	0,56	398			
	1100	0,64	432			
	1200	0,72	455			N
HD-Tieföffel	500	0,21	312			
	600	0,28	334			
	1200	0,72	465			N
Maximale Last (Nutzlast plus Löffelgewicht) in kg				1764	1633	1439

- Max. Materialschüttgewicht 1200 kg/m³
- Max. Materialschüttgewicht 1500 kg/m³
- Materialschüttgewicht 1800 kg/m³ und darüber
- Unzulässig

* Mit scharfer Plus-Zahnspitze

Typische Materialschüttgewichte

Ton, trocken	1500	Gestein/Erde, 50%	1720
Ton, nass	1660	Sand, trocken	1425
Erde, trocken	1510	Sand, nass	1700
Erde, nass	1600	Sand und Ton	1600
Lehm	1250	Gestein, zerkleinert	1600
Kies/Schotter, trocken	1510	Mutterboden/Oberboden	950
Kies/Schotter, nass	2000		
Kies/Schotter, zerkleinert	1930		

* Losekubikmeter

Anbaugeräte-Zuordnung

Wenn sich mehrere Typen einer Anbaugerätegruppe für eine bestimmte Maschinenkonfiguration eignen, sollten bei der Auswahl die spezifischen Einsatzverhältnisse (Produktivität, Beanspruchung, Haltbarkeit usw.) berücksichtigt werden (siehe auch Datenblätter der einzelnen Anbaugeräte).

Ohne Schnellwechsler		312D L		
		mm	2100	2500
Hydraulikhämmer	H90C			
	H100C			
	H115 S			
Hydraulische Schrottschere (* auslegermontiert)	S320			
Abbruch- und Sortiergreifer	G310B-D			
	G310B-R			
Verdichterplatte	CVP75			
Mehrschalengreifer	fünfschalig	GSH9B-300		
	vierschalig	GSH9B-300		
	fünfschalig	GSH9B-400		
	vierschalig	GSH9B-400		
	fünfschalig	GSH15B-400		
	vierschalig	GSH15B-400		
	fünfschalig	GSH15B-500		
	vierschalig	GSH15B-500		
	fünfschalig	GSH15B-600		×
	vierschalig	GSH15B-600		
	fünfschalig	GSH15B-800	×	×
	vierschalig	GSH15B-800		×
Zweischalen-Verladegreifer	GOS20-220			
	GOS20-260			
	GOS20-300			
	GOS20-400			
	GOS20-560			
	GOS20-680			
	GOS20-730			
	GOS25-460			
	GOS25-520			
	GOS25-580			
	GOS25-750			
	GOS25-900			
	GOS25-990			
	GOS25-1140			×
Mit Schnellwechsler				
Schnellwechsler	CW-20			
	CW-20s			
Hydraulikhämmer	H90C			
	H100C			
	H115 S			
Abbruch- und Sortiergreifer	G310B-D		×	×
	G310B-R		×	×
Verdichterplatte	CVP75			

 Max. Materialschüttgewicht 3000 kg/m³

 Max. Materialschüttgewicht 1800 kg/m³

 Max. Materialschüttgewicht 1200 kg/m³

 Ungeeignet

 360°-Arbeitsbereich

 Nur bei Frontauslage

 Verfügbar

Hydraulikbagger 312D L – Technische Daten

Grabkurven und Betriebsdaten – Maschinen mit Standardausleger

Bei allen Maßangaben handelt es sich um Zirkawerte.

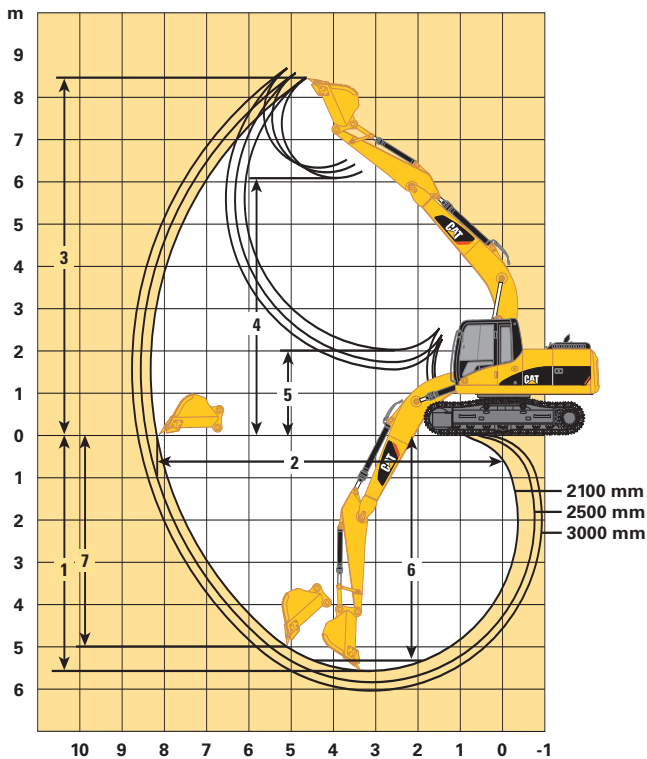

Stiel	mm	2100	2500	3000
Löffel	m³	0,52	0,52	0,52
1 Maximale Grabtiefe	mm	5540	5840	6040
2 Maximale Reichweite auf Standebene	mm	8170	8430	8620
3 Maximale Einstechhöhe	mm	8480	8580	8700
4 Maximale Ladehöhe	mm	6100	6210	6340
5 Minimale Ladehöhe	mm	2020	1730	1530
6 Maximale Grabtiefe bei Sohlenbreite 2,50 m	mm	5330	5640	5850
7 Maximale vertikale Grabtiefe	mm	4980	5160	5360
Reißkraft (ISO 6015)	kN	66	62	59
Losbrechkraft (ISO 6015)	kN	96	96	96

Grabkurven und Betriebsdaten – Maschinen mit Verstellausleger

Bei allen Maßangaben handelt es sich um Zirkawerte.

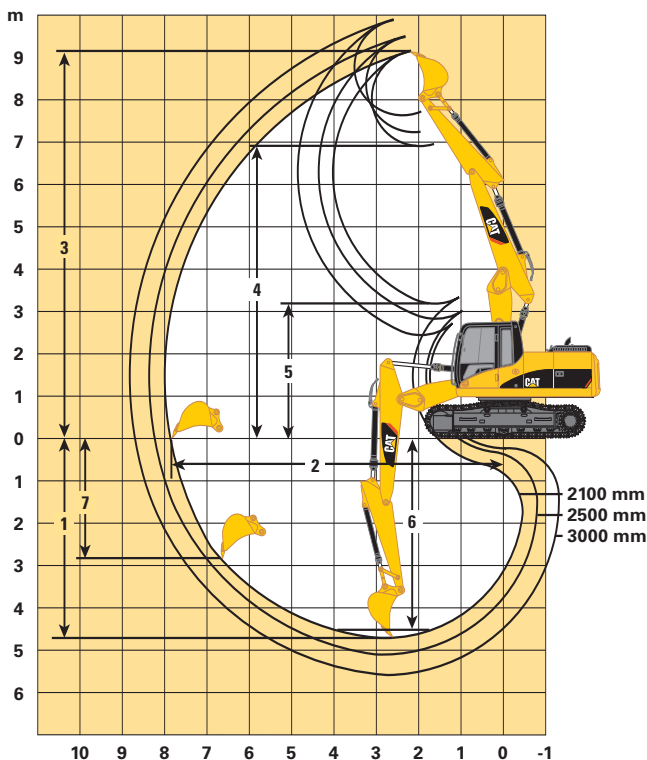















Stiel	mm	2100	2500	3000
Löffel	m³	0,68	0,68	0,68
1 Maximale Grabtiefe	mm	4731	5128	5612
2 Maximale Reichweite auf Standebene	mm	7836	8223	8677
3 Maximale Einstechhöhe	mm	9140	9489	9887
4 Maximale Ladehöhe	mm	6914	7268	7649
5 Minimale Ladehöhe	mm	3188	2835	2439
6 Maximale Grabtiefe bei Sohlenbreite 2,50 m	mm	4538	4904	5341
7 Maximale vertikale Grabtiefe	mm	2844	3160	3643















Traglasten – Maschinen mit Standardausleger

Alle Gewichte sind in Kilogramm angegeben. Die Werte gelten für Maschinen mit Schnellwechsler CW20 (ohne Löffel).















Stiellänge – 3000 mm
Bodenplattenbreite – 600 mm
Gegengewicht – 2450 kg
Ohne Abstütz-Planierschild

	1,5 m		3,0 m		4,5 m		6,0 m		7,5 m				m	
														
7,5 m												*2400	*2400	5,02
6,0 m							*2990	2600				*2020	*2020	6,50
4,5 m							*3030	2580				*1890	1820	7,36
3,0 m					*3910	3860	*3440	2490	2680	1740		*1880	1610	7,84
1,5 m					*5170	3570	3670	2360	2620	1690		*1950	1530	7,99
0 m			*5540	*5540	5460	3340	3550	2250	2570	1640		*2120	1540	7,84
-1,5 m	*3820	*3820	*7410	5880	5330	3230	3480	2190				*2470	1670	7,37
-3,0 m	*6560	*6560	*9460	5930	5330	3230	3490	2200				3130	1990	6,51
-4,5 m			*7200	6140	*4670	3360						*3790	2890	5,05















Stiellänge – 2100 mm
Bodenplattenbreite – 600 mm
Gegengewicht – 2450 kg
Abstütz-Planierschild angehoben

	1,5 m		3,0 m		4,5 m		6,0 m		7,5 m				m	
														
6,0 m					*3570	*3570						*2870	*2870	5,45
4,5 m					*3850	*3850	*3690	2620				*2590	2310	6,47
3,0 m					*4780	3890	3720	2550				*2540	2000	7,01
1,5 m					5550	3630	3600	2450				*2620	1890	7,18
0 m					5370	3470	3520	2370				2830	1930	7,01
-1,5 m			*8290	6250	5320	3430	3490	2350				3150	2140	6,48
-3,0 m			*8200	6390	5390	3490						4070	2720	5,47

Stiellänge – 2500 mm
Bodenplattenbreite – 600 mm
Gegengewicht – 2450 kg
Abstütz-Planierschild angehoben

	1,5 m		3,0 m		4,5 m		6,0 m		7,5 m				m	
														
7,5 m												*2920	*2920	4,25
6,0 m												*2320	*2320	5,94
4,5 m					*3480	*3480	*3410	2670				*2130	2120	6,88
3,0 m			*6230	*6230	*4440	3970	3760	2590				*2100	1870	7,38
1,5 m					*5620	3710	3640	2480	*2520	1790		*2170	1780	7,55
0 m			*4770	*4770	5420	3520	3540	2390				*2370	1800	7,39
-1,5 m	*4120	*4120	*7760	6270	5340	3450	3500	2350				*2780	1970	6,89
-3,0 m	*7620	*7620	*8890	6370	5380	3480						3590	2420	5,95

Stiellänge – 3000 mm
Bodenplattenbreite – 600 mm
Gegengewicht – 2450 kg
Abstütz-Planierschild angehoben

	1,5 m		3,0 m		4,5 m		6,0 m		7,5 m				m	
														
7,5 m												*2400	*2400	5,02
6,0 m							*2990	2720				*2020	*2020	6,50
4,5 m							*3030	2700				*1890	*1890	7,36
3,0 m					*3910	*3910	*3440	2610	2660	1830		*1880	1700	7,84
1,5 m					*5170	3740	3650	2480	2600	1780		*1950	1610	7,99
0 m			*5540	*5540	5420	3510	3520	2370	2550	1740		*2120	1630	7,84
-1,5 m	*3820	*3820	*7410	6180	5300	3400	3450	2310				*2470	1760	7,37
-3,0 m	*6560	*6560	*9460	6240	5290	3400	3460	2310				3100	2090	6,51
-4,5 m			*7200	6440	*4670	3530						*3790	3040	5,05



Lasthakenhöhe



Lastradius bei Frontauslage



Lastradius bei Seitenauslage



Last bei maximaler Reichweite

* Die maximale Hublast wird eher durch die Hydraulikkraft als durch die Standsicherheit begrenzt.















Die angegebenen Nennlasten basieren auf ISO 10567 und betragen maximal 87% der hydraulischen Hubkraft oder 75% der Kipplast. Alle Werte verringern sich um das Gewicht des verwendeten Hebezeugs.

Hydraulikbagger 312D L – Technische Daten















Traglasten – Maschinen mit Standardausleger

Alle Gewichte sind in Kilogramm angegeben. Die Werte gelten für Maschinen mit Schnellwechsler CW20 (ohne Löffel).















Stiellänge – 2100 mm
Bodenplattenbreite – 600 mm
Gegengewicht – 2450 kg
Abstütz-Planierschild abgesenkt

	1,5 m		3,0 m		4,5 m		6,0 m		7,5 m				m
													
6,0 m					*2700	*2700					*2430	*2430	5,19
4,5 m					*3480	*3480	*2870	2450			*2230	*2230	6,22
3,0 m			*5830	*5830	*4230	3750	*3630	2390			*2220	1960	6,77
1,5 m			*6460	6340	*5180	3500	*4020	2300			*2340	1830	6,95
0 m			*5600	*5600	*5830	3330	*4320	2220			*2630	1850	6,80
-1,5 m	*4920	*4920	*5800	*5800	*5910	3270	*4260	2190			*3210	2060	6,29
-3,0 m	*5350	*5350	*6760	6150	*5220	3320					*4090	2640	5,33















Stiellänge – 2500 mm
Bodenplattenbreite – 600 mm
Gegengewicht – 2450 kg
Abstütz-Planierschild abgesenkt

	1,5 m		3,0 m		4,5 m		6,0 m		7,5 m				m
													
6,0 m											*1970	*1970	5,69
4,5 m					*3130	*3130	*3030	2500			*1830	*1830	6,64
3,0 m			*5100	*5100	*3920	3820	*3430	2430			*1820	1810	7,15
1,5 m			*7770	6550	*4940	3570	*3870	2330			*1910	1700	7,33
0 m			*5940	*5940	*5720	3380	*4250	2240			*2130	1720	7,19
-1,5 m	*4490	*4490	*5930	*5930	*5970	3290	*4340	2190			*2550	1880	6,71
-3,0 m	*5270	*5270	*6650	6140	*5530	3300					*3510	2330	5,81
-4,5 m			*5870	*5870									

Stiellänge – 3000 mm
Bodenplattenbreite – 600 mm
Gegengewicht – 2450 kg
Abstütz-Planierschild abgesenkt

	1,5 m		3,0 m		4,5 m		6,0 m		7,5 m				m
													
7,5 m											*2040	*2040	4,77
6,0 m							*2290	*2290			*1730	*1730	6,25
4,5 m							*2770	2530			*1620	*1620	7,12
3,0 m					*3430	*3430	*3110	2450	*1990	1670	*1620	*1620	7,61
1,5 m			*6860	6720	*4510	3610	*3610	2330	*2650	1620	*1700	1530	7,77
0 m			*6650	6170	*5440	3370	*4070	2220	*2520	1580	*1890	1530	7,64
-1,5 m	*4140	*4140	*6220	5990	*5880	3240	*4290	2150			*2230	1660	7,19
-3,0 m	*5270	*5270	*6670	6010	*5700	3220	*4030	2150			*2960	1990	6,37
-4,5 m			*6870	6190	*4470	3330					*3790	2910	4,97

Stiellänge – 2100 mm
Bodenplattenbreite – 600 mm
Gegengewicht – 2650 kg
Ohne Abstütz-Planierschild

	1,5 m		3,0 m		4,5 m		6,0 m		7,5 m				m
													
6,0 m					*3570	*3570					*2870	*2870	5,45
4,5 m					*3850	*3850	*3690	2590			*2590	2280	6,47
3,0 m					*4780	3850	3860	2520			*2540	1980	7,01
1,5 m					5760	3590	3740	2420			*2620	1870	7,18
0 m					5570	3430	3650	2340			*2880	1900	7,01
-1,5 m			*8290	6180	5530	3390	3630	2320			3280	2110	6,48
-3,0 m			*8200	6310	*5580	3450					*4130	2690	5,47



Lasthakenhöhe



Lastradius bei Frontauslage



Lastradius bei Seitenauslage



Last bei maximaler Reichweite















* Die maximale Hublast wird eher durch die Hydraulikkraft als durch die Standsicherheit begrenzt.

Die angegebenen Nennlasten basieren auf ISO 10567 und betragen maximal 87% der hydraulischen Hubkraft oder 75% der Kipplast. Alle Werte verringern sich um das Gewicht des verwendeten Hebezeugs.















Traglasten – Maschinen mit Standardausleger

Alle Gewichte sind in Kilogramm angegeben. Die Werte gelten für Maschinen mit Schnellwechsler CW20 (ohne Löffel).















Stiellänge – 2500 mm
Bodenplattenbreite – 600 mm
Gegengewicht – 2650 kg
Ohne Abstütz-Planierschild

	1,5 m		3,0 m		4,5 m		6,0 m		7,5 m					
													m	
7,5 m												*2920	*2920	4,25
6,0 m												*2320	*2320	5,94
4,5 m					*3480	*3480	*3410	2640				*2130	2100	6,88
3,0 m			*6230	*6230	*4440	3920	*3770	2560				*2100	1850	7,38
1,5 m					*5620	3660	3780	2450	*2520	1770		*2170	1750	7,55
0 m			*4770	*4770	5630	3480	3680	2360				*2370	1780	7,39
-1,5 m	*4120	*4120	*7760	6190	5550	3410	3630	2320				*2780	1950	6,89
-3,0 m	*7620	*7620	*8890	6290	5580	3440						*3700	2390	5,95















Stiellänge – 3000 mm
Bodenplattenbreite – 600 mm
Gegengewicht – 2650 kg
Ohne Abstütz-Planierschild

	1,5 m		3,0 m		4,5 m		6,0 m		7,5 m					
													m	
7,5 m												*2400	*2400	5,02
6,0 m							*2990	2690				*2020	*2020	6,50
4,5 m							*3030	2670				*1890	1890	7,36
3,0 m					*3910	*3910	*3440	2580	2760	1810		*1880	1680	7,84
1,5 m					*5170	3700	3790	2450	2710	1760		*1950	1590	7,99
0 m			*5540	*5540	5630	3470	3660	2340	2650	1710		*2120	1610	7,84
-1,5 m	*3820	*3820	*7410	6100	5500	3360	3590	2280				*2470	1740	7,37
-3,0 m	*6560	*6560	*9460	6160	5500	3360	3600	2280				*3180	2070	6,51
-4,5 m			*7200	6360	*4670	3480						*3790	3000	5,05

Stiellänge – 2100 mm
Bodenplattenbreite – 600 mm
Gegengewicht – 2650 kg
Abstütz-Planierschild angehoben

	1,5 m		3,0 m		4,5 m		6,0 m		7,5 m					
													m	
6,0 m					*3570	*3570						*2870	*2870	5,45
4,5 m					*3850	*3850	*3690	2710				*2590	2390	6,47
3,0 m					*4780	4020	3830	2640				*2540	2080	7,01
1,5 m					5720	3760	3720	2540				*2620	1960	7,18
0 m					5540	3600	3630	2460				*2880	2000	7,01
-1,5 m			*8290	6480	5490	3560	3610	2430				3260	2220	6,48
-3,0 m			*8200	6610	5560	3620						*4130	2820	5,47

Stiellänge – 2500 mm
Bodenplattenbreite – 600 mm
Gegengewicht – 2650 kg
Abstütz-Planierschild angehoben















	1,5 m		3,0 m		4,5 m		6,0 m		7,5 m					
													m	
7,5 m												*2920	*2920	4,25
6,0 m												*2320	*2320	5,94
4,5 m					*3480	*3480	*3410	2760				*2130	*2130	6,88
3,0 m			*6230	*6230	*4440	4090	*3770	2680				*2100	1940	7,38
1,5 m					*5620	3830	3750	2570	*2520	1860		*2170	1840	7,55
0 m			*4770	*4770	5590	3650	3650	2480				*2370	1870	7,39
-1,5 m	*4120	*4120	*7760	6490	5510	3580	3610	2440				*2780	2050	6,89
-3,0 m	*7620	*7620	*8890	6590	5550	3610						*3700	2510	5,95

Hydraulikbagger 312D L – Technische Daten















Traglasten – Maschinen mit Standardausleger

Alle Gewichte sind in Kilogramm angegeben. Die Werte gelten für Maschinen mit Schnellwechsler CW20 (ohne Löffel).















Stiellänge – 3000 mm
Bodenplattenbreite – 600 mm
Gegengewicht – 2650 kg
Abstütz-Planierschild angehoben

	1,5 m		3,0 m		4,5 m		6,0 m		7,5 m				m	
														
7,5 m												*2400	*2400	5,02
6,0 m							*2990	2810				*2020	*2020	6,50
4,5 m							*3030	2790				*1890	*1890	7,36
3,0 m					*3910	*3910	*3440	2700	2740	1900		*1880	1760	7,84
1,5 m					*5170	3870	3760	2570	2690	1850		*1950	1680	7,99
0 m			*5540	*5540	5590	3640	3640	2460	2640	1800		*2120	1690	7,84
-1,5 m	*3820	*3820	*7410	6400	5470	3530	3570	2390				*2470	1830	7,37
-3,0 m	*6560	*6560	*9460	6460	5460	3530	3580	2400				*3180	2170	6,51
-4,5 m			*7200	6670	*4670	3650						*3790	3150	5,05















Stiellänge – 2100 mm
Bodenplattenbreite – 600 mm
Gegengewicht – 2450 kg
Abstütz-Planierschild abgesenkt

	1,5 m		3,0 m		4,5 m		6,0 m		7,5 m				m	
														
6,0 m					*2700	*2700						*2430	*2430	5,19
4,5 m					*3480	*3480	*2870	2540				*2230	*2230	6,22
3,0 m			*5830	*5830	*4230	3870	*3630	2480				*2220	2030	6,77
1,5 m			*6460	*6460	*5180	3630	*4020	2380				*2340	1900	6,95
0 m			*5600	*5600	*5830	3450	*4320	2300				*2630	1930	6,80
-1,5 m	*4920	*4920	*5800	*5800	*5910	3390	*4260	2280				*3210	2140	6,29
-3,0 m	*5350	*5350	*6760	6370	*5220	3440						*4090	2750	5,33

Stiellänge – 2500 mm
Bodenplattenbreite – 600 mm
Gegengewicht – 2450 kg
Abstütz-Planierschild abgesenkt

	1,5 m		3,0 m		4,5 m		6,0 m		7,5 m				m	
														
6,0 m												*1970	*1970	5,69
4,5 m					*3130	*3130	*3030	2590				*1830	*1830	6,64
3,0 m			*5100	*5100	*3920	*3920	*3430	2520				*1820	*1820	7,15
1,5 m			*7770	6780	*4940	3700	*3870	2420				*1910	1770	7,33
0 m			*5940	*5940	*5720	3500	*4250	2330				*2130	1790	7,19
-1,5 m	*4490	*4490	*5930	*5930	*5970	3410	*4340	2280				*2550	1960	6,71
-3,0 m	*5270	*5270	*6650	6360	*5530	3430						*3510	2420	5,81
-4,5 m			*5870	*5870										

Stiellänge – 3000 mm
Bodenplattenbreite – 600 mm
Gegengewicht – 2450 kg
Abstütz-Planierschild abgesenkt

	1,5 m		3,0 m		4,5 m		6,0 m		7,5 m				m	
														
7,5 m												*2040	*2040	4,77
6,0 m							*2290	*2290				*1730	*1730	6,25
4,5 m							*2770	2620				*1620	*1620	7,12
3,0 m					*3430	*3430	*3110	2540	*1990	1740		*1620	*1620	7,61
1,5 m			*6860	*6860	*4510	3730	*3610	2420	*2650	1690		*1700	1590	7,77
0 m			*6650	6390	*5440	3500	*4070	2300	*2520	1650		*1890	1600	7,64
-1,5 m	*4140	*4140	*6220	6210	*5880	3370	*4290	2240				*2230	1730	7,19
-3,0 m	*5270	*5270	*6670	6230	*5700	3350	*4030	2240				*2960	2070	6,37
-4,5 m			*6870	6410	*4470	3460						*3790	3020	4,97



Lasthakenhöhe



Lastradius bei Frontauslage



Lastradius bei Seitenauslage



Last bei maximaler Reichweite

* Die maximale Hublast wird eher durch die Hydraulikkraft als durch die Standsicherheit begrenzt.

Die angegebenen Nennlasten basieren auf ISO 10567 und betragen maximal 87% der hydraulischen Hubkraft oder 75% der Kipplast. Alle Werte verringern sich um das Gewicht des verwendeten Hebezeugs.

Hydraulikbagger 312D L – Technische Daten

Traglasten – Maschinen mit Verstellausleger

Alle Gewichte sind in Kilogramm angegeben. Die Werte gelten für Maschinen mit Schnellwechsler CW20 (ohne Löffel).

Stiellänge – 3000 mm
Bodenplattenbreite – 600 mm
Gegengewicht – 2450 kg
Ohne Abstütz-Planierschild

Auslegerhöhe	1,5 m		3,0 m		4,5 m		6,0 m		7,5 m		Planierschild		m
	↙	↘	↙	↘	↙	↘	↙	↘	↙	↘	↙	↘	
7,5 m					*2530	*2530					*3180	*3180	1,92
6,0 m					*2780	*2780	*2480	2400			*1840	*1840	4,99
4,5 m					*3440	*3440	*3240	2460			*1550	*1550	6,42
3,0 m			*4700	*4700	*4530	3850	3670	2440	*2270	1550	*1440	*1440	7,28
1,5 m	*9780	*9780	*8570	6760	5530	3740	3620	2350	2430	1510	*1430	*1430	7,75
0 m	*5980	*5980	*8380	6550	5450	3490	3500	2210	2370	1440	*1500	1340	7,91
-1,5 m	*5730	*5730	*8920	6040	5410	3250	3360	2060			*1640	1350	7,78
-3,0 m	*6270	*6270	*9150	5860	5250	3120	3290	1980			*1920	1460	7,34
-4,5 m	*8070	*8070	*6370	5870							*2200	1750	6,53

Stiellänge – 2100 mm
Bodenplattenbreite – 600 mm
Gegengewicht – 2450 kg
Abstütz-Planierschild abgesenkt

Auslegerhöhe	1,5 m		3,0 m		4,5 m		6,0 m		7,5 m		Planierschild		m
	↙	↘	↙	↘	↙	↘	↙	↘	↙	↘	↙	↘	
7,5 m			*2780	*2780							*2790	*2790	3,51
6,0 m			*2970	*2970	*2750	*2750					*2150	*2150	5,36
4,5 m			*5020	*5020	*4240	3940	*2960	2410			*1960	*1960	6,36
3,0 m			*7950	7080	*5420	3930	3730	2400			*1930	1830	6,90
1,5 m	*5690	*5690	*8260	6910	*5660	3760	3650	2320			*2020	1710	7,08
0 m	*5520	*5520	*8500	6490	5650	3520	3540	2210			*2240	1730	6,93
-1,5 m	*5510	*5510	*8750	6210	5540	3370	3460	2130			*2680	1920	6,44
-3,0 m	*6550	*6550	*8300	6190	*4550	3270							
-4,5 m													

Stiellänge – 2500 mm
Bodenplattenbreite – 600 mm
Gegengewicht – 2450 kg
Abstütz-Planierschild abgesenkt

Auslegerhöhe	1,5 m		3,0 m		4,5 m		6,0 m		7,5 m		Planierschild		m
	↙	↘	↙	↘	↙	↘	↙	↘	↙	↘	↙	↘	
7,5 m											*2160	*2160	4,24
6,0 m					*2770	*2770					*1740	*1740	5,86
4,5 m			*3910	*3910	*4120	3990	*3110	2480			*1600	*1600	6,78
3,0 m			*7430	7190	*5190	3950	3780	2470			*1570	*1570	7,29
1,5 m	*7850	*7850	*8540	6940	*5690	3820	3710	2380			*1640	1590	7,46
0 m	*5420	*5420	*8480	6650	5650	3580	3590	2270			*1800	1600	7,32
-1,5 m	*5550	*5550	*8840	6280	5600	3400	3490	2160			*2130	1760	6,86
-3,0 m	*6330	*6330	*8930	6210	*5350	3290							
-4,5 m													

Stiellänge – 3000 mm
Bodenplattenbreite – 600 mm
Gegengewicht – 2450 kg
Abstütz-Planierschild abgesenkt

Auslegerhöhe	1,5 m		3,0 m		4,5 m		6,0 m		7,5 m		Planierschild		m
	↙	↘	↙	↘	↙	↘	↙	↘	↙	↘	↙	↘	
7,5 m					*2530	*2530					*3180	*3180	1,92
6,0 m					*2780	*2780	*2480	*2480			*1840	*1840	4,99
4,5 m					*3440	*3440	*3240	2540			*1550	*1550	6,42
3,0 m			*4700	*4700	*4530	3950	3780	2520	*2270	1620	*1440	*1440	7,28
1,5 m	*9780	*9780	*8590	6930	*5560	*3860	3720	2430	2530	1580	*1430	*1430	7,75
0 m	*5980	*5980	*8380	6780	5580	3620	3620	2310	2470	1530	*1500	1420	7,91
-1,5 m	*5730	*5730	*8940	6300	5600	3400	3490	2160			*1640	1430	7,78
-3,0 m	*6270	*6270	*9190	6130	5450	3270	*3330	2090			*1920	1550	7,34
-4,5 m	*8070	*8070	*6430	6150							*2230	1850	6,53

Hydraulikbagger 312D L – Technische Daten

Traglasten – Maschinen mit Verstellausleger

Alle Gewichte sind in Kilogramm angegeben. Die Werte gelten für Maschinen mit Schnellwechsler CW20 (ohne Löffel).

Stiellänge – 2100 mm
Bodenplattenbreite – 600 mm
Gegengewicht – 2650 kg
Ohne Abstütz-Planierschild

Hubhöhe	1,5 m		3,0 m		4,5 m		6,0 m		7,5 m		Reichweite		m
	Front	Seite	Front	Seite	Front	Seite	Front	Seite	Front	Seite	Front	Seite	
7,5 m			*2780	*2780							*2790	*2790	3,51
6,0 m			*2970	*2970	*2750	*2750					*2150	*2150	5,36
4,5 m			*5020	*5020	*4240	3970	*2960	2440			*1960	*1960	6,36
3,0 m			*7950	7160	*5420	3970	*4170	2430			*1930	1850	6,90
1,5 m	*5690	*5690	*8260	6980	*5880	3810	*4340	2350			*2020	1730	7,08
0 m	*5520	*5520	*8500	6560	*5920	3560	*4340	2240			*2240	1750	6,93
-1,5 m	*5510	*5510	*8750	6280	*6010	3420	*3760	2160			*2680	1950	6,44
-3,0 m	*6550	*6550	*8300	6270	*4550	3310							
-4,5 m													

Stiellänge – 2500 mm
Bodenplattenbreite – 600 mm
Gegengewicht – 2650 kg
Ohne Abstütz-Planierschild

Hubhöhe	1,5 m		3,0 m		4,5 m		6,0 m		7,5 m		Reichweite		m
	Front	Seite	Front	Seite	Front	Seite	Front	Seite	Front	Seite	Front	Seite	
7,5 m											*2160	*2160	4,24
6,0 m					*2770	*2770					*1740	*1740	5,86
4,5 m			*3910	*3910	*4120	4010	*3110	2510			*1600	*1600	6,78
3,0 m			*7430	*7240	*5190	3970	*4020	*2500			*1570	*1570	7,29
1,5 m	*7850	*7850	*8540	7010	*5800	3870	*4300	2410			*1640	1610	7,46
0 m	*5420	*5420	*8480	6720	*5940	3630	*4330	2300			*1800	1630	7,32
-1,5 m	*5550	*5550	*8840	6360	*5990	3450	*4140	2190			*2130	1780	6,86
-3,0 m	*6330	*6330	*8930	6280	*5350	3340							
-4,5 m													

Stiellänge – 3000 mm
Bodenplattenbreite – 600 mm
Gegengewicht – 2650 kg
Ohne Abstütz-Planierschild

Hubhöhe	1,5 m		3,0 m		4,5 m		6,0 m		7,5 m		Reichweite		m
	Front	Seite	Front	Seite	Front	Seite	Front	Seite	Front	Seite	Front	Seite	
9,0 m											*3180	*3180	1,92
7,5 m					*2530	*2530					*1840	*1840	4,99
6,0 m					*2780	*2780	*2480	*2480			*1550	*1550	6,42
4,5 m					*3440	*3440	*3240	2570			*1440	*1440	7,28
3,0 m			*4700	*4700	*4530	3970	*3780	2550	*2270	1650	*1430	*1430	7,75
1,5 m	*9780	*9780	*8590	7000	*5560	3880	*4130	2460	*2900	1600	*1500	1440	7,91
0 m	*5980	*5980	*8380	6860	*5880	3670	*4270	2330	*2880	1550	*1640	1450	7,78
-1,5 m	*5730	*5730	*8940	6370	*5880	3440	*4270	2190			*1920	1570	7,34
-3,0 m	*6270	*6270	*9190	6210	*5800	3310	*3330	2120			*2230	1880	6,53
-4,5 m	*8070	*8070	*6430	6230									



Lasthakenhöhe



Lastradius bei Frontauslage



Lastradius bei Seitenauslage



Last bei maximaler Reichweite

* Die maximale Hublast wird eher durch die Hydraulikkraft als durch die Standsicherheit begrenzt.















Die angegebenen Nennlasten basieren auf ISO 10567 und betragen maximal 87% der hydraulischen Hubkraft oder 75% der Kipplast. Alle Werte verringern sich um das Gewicht des verwendeten Hebezeugs.

Hydraulikbagger 312D L – Technische Daten















Traglasten – Maschinen mit Verstellausleger

Alle Gewichte sind in Kilogramm angegeben. Die Werte gelten für Maschinen mit Schnellwechsler CW20 (ohne Löffel).















Stiellänge – 2100 mm
Bodenplattenbreite – 600 mm
Gegengewicht – 2650 kg
Abstütz-Planierschild abgesenkt

	1,5 m		3,0 m		4,5 m		6,0 m		7,5 m				m	
														
7,5 m			*2780	*2780								*2790	*2790	3,51
6,0 m			*2970	*2970	*2750	*2750						*2150	*2150	5,36
4,5 m			*5020	*5020	*4240	4080	*2960	2520				*1960	*1960	6,36
3,0 m			*7950	7340	*5420	4080	*4170	2510				*1930	1930	6,90
1,5 m	*5690	*5690	*8260	7140	*5880	3930	*4340	2440				*2020	1800	7,08
0 m	*5520	*5520	*8500	6790	*5920	3690	*4340	2330				*2240	1830	6,93
-1,5 m	*5510	*5510	*8750	6510	*6010	3540	*3760	2250				*2680	2030	6,44
-3,0 m	*6550	*6550	*8300	6500	*4550	3440								
-4,5 m														

Stiellänge – 2500 mm
Bodenplattenbreite – 600 mm
Gegengewicht – 2650 kg
Abstütz-Planierschild abgesenkt

	1,5 m		3,0 m		4,5 m		6,0 m		7,5 m				m	
														
7,5 m												*2160	*2160	4,24
6,0 m					*2770	*2770						*1740	*1740	5,86
4,5 m			*3910	*3910	*4120	*4120	*3110	2600				*1600	*1600	6,78
3,0 m			*7430	*7430	*5190	*4090	*4020	2580				*1570	*1570	7,29
1,5 m	*7850	*7850	*8540	7180	*5800	3990	*4300	2500				*1640	*1640	7,46
0 m	*5420	*5420	*8480	6950	*5940	3750	*4330	2390				*1800	1700	7,32
-1,5 m	*5550	*5550	*8840	6580	*5990	3570	*4140	2280				*2130	1860	6,86
-3,0 m	*6330	*6330	*8930	6510	*5350	3460								
-4,5 m														

Stiellänge – 3000 mm
Bodenplattenbreite – 600 mm
Gegengewicht – 2650 kg
Abstütz-Planierschild abgesenkt

	1,5 m		3,0 m		4,5 m		6,0 m		7,5 m				m	
														
7,5 m					*2530	*2530						*3180	*3180	1,92
6,0 m					*2780	*2780	*2480	*2480				*1840	*1840	4,99
4,5 m					*3440	*3440	*3240	2660				*1550	*1550	6,42
3,0 m			*4700	*4700	*4530	*4090	*3780	2640	*2270	1710		*1440	*1440	7,28
1,5 m	*9780	*9780	*8590	7170	*5560	*4000	*4130	2550	*2900	1670		*1430	*1430	7,75
0 m	*5980	*5980	*8380	7080	*5880	3790	*4270	2410	*2880	1620		*1500	*1500	7,91
-1,5 m	*5730	*5730	*8940	6600	*5880	3570	*4270	2280				*1640	1510	7,78
-3,0 m	*6270	*6270	*9190	6430	*5800	3440	*3330	2210				*1920	1640	7,34
-4,5 m	*8070	*8070	*6430	*6430								*2230	1960	6,53

Hydraulikbagger 312D L – Standardausrüstung

Die Ausrüstung kann je nach Auslieferungsland unterschiedlich sein. Genaue Angaben erhalten Sie bei Ihrem Cat Händler.

Bordnetz

Arbeitsscheinwerfer (2x Kabine,
2x Ausleger)
Cat Starterbatterie
Drehstromgenerator, 50 A
Sicherungsautomat
Signal-/Warnhorn

Dieselmotor

Cat C4.2 ACERT™ (EU-Stufe-IIIa-
konform) mit Elektroniksteuerung,
Ökomodus, Abgasturbolader und
Ansaugluft-Vorwärmer
Cat Langzeit-Kühlmittel ELC
Drehzahlautomatik mit Leerlauf-taste
Kraftstofffeinfilter, 2 µm
Kraftstofffilter (2), 10 µm
Kraftstoff-Wasserabscheider
Notausschalter

Fahrerkabine

Ablagekasten (passend für Kühltasche)
Antenne
Aschenbecher mit 24-V-Zigaretten-
anzünder
Dachfenster aus hochfestem Polycarbonat
Dokumentenfach
Fahrersitz mit Federung, Armlehnen,
hoher Rückenlehne und Automatik-
Sicherheitsgurt
Fahrpedale (2) mit abnehmbaren
Handhebeln
Fußmatte, waschbar

Getränkehalter

Innenleuchte
Joysticks mit integriertem Rändelrad
Kleiderhaken
Klimaanlage mit Druckbelüftung,
Frischluftfilter und Entfrosterfunktion
Notausstieg (Heckfenster)
Regenabweiser (Frontfenster)
Schiebefenster (Kabinentür)
Sonnenblende
Wisch-Waschanlage (Frontfenster) mit
Parallelogramm-Scheibenwischer

Steuer- und Überwachungspult

Anbaugerätesteuerung Tool Control
(mit Speicher für 10 Geräte)
Betriebsstundenerfassung
Digitaluhr
Farbmonitor, grafik-/videofähig
(Textanzeige in mehr als 20 auswähl-
baren Sprachen)
Vorstart-Füllstandprüfung (Kühlmittel,
Motor-, Hydrauliköl)
Wartungsanzeige (Öl- und Filterwechsel-
intervalle)

Unterbau

Fahrmotoren mit automatischer
Zweistufenschaltung
Feststellbremse, automatisch
Kettenführungsplatten, mittig/leitradseitig
Kettenspanner, fetthydraulisch
L-Laufwerk mit fettgeschmierten Ketten
und Dreisteg-Bodenplatten 600 mm
Trittstufen (4)
Zugöse (am Unterbau-Hauptrahmen)

Sonstiges

Außenrückspiegel (1x Kabine links,
1x Oberwagen rechts)
Brandschutz-Stahlwand zwischen Motor-
und Pumpenraum
Cat Datenbus (Data Link)
Cat Einschlüssel-Sicherheitsschließsystem
Cat XT-Hochdruckschläuche mit
wiederverwendbaren Pressarmaturen
Dämpfungsventile (Schwenkhydraulik)
Drehdurchführungsschutz
Energieverwertungskreise (Ausleger-/
Stielzylinder)
Gegengewicht, 2450 kg
Geradauslaufkorrektur
Griffstangen (an Fahrerkabine)
HD-Unterbodenschutzblech
Hydraulikölfilter, gekapselt
Hydrauliksystem mit Summenleistungs-,
Grenzlast- und Bedarfsstromregelung
Lasthalteventile (Ausleger/Stiel)
Monoblockausleger 4650 mm
Probenzapfventile (Motor-/Hydrauliköl,
Kühlmittel)
Rohrbruchsicherung, Auslegerzylinder
(inkl. Überlast-Warneinrichtung)
Rohrbruchsicherung, Stielzylinder
(Maschinen mit Monoblockausleger)
Schall- und Vibrationsdämpfungssystem
Schnellwechsel-Trockenluftfilter,
zweistufig
Schwenkbremse, automatisch
Zusatz-Hydrauliksteuerventil

Vorrüstung

Cat Product Link (satellitengestütztes Cat
Ortungs- und Datenerfassungssystem)
Steinschlagschutzgitter (Montagepunkte)

Hydraulikbagger 312D L – Sonderausrüstung

Die Ausrüstung kann je nach Auslieferungsland unterschiedlich sein. Genaue Angaben erhalten Sie bei Ihrem Cat Händler.

Arbeitsausrüstung

Verstellausleger

Stiele (inkl. Löffel-Umlenkmechanismus)

2100 mm

2500 mm

3000 mm

Schnellwechsler

Gelenkbolzen mit Sicherungslasche

Unterwagen

Dreisteg-Bodenplatten 500 mm

Dreisteg-Bodenplatten 700 mm

Abstütz-Planierschild

2500 mm

2700 mm

Schutzvorrichtungen

Laufrollenschutz

Fahrerkabine

Radio

Frontfenster, einteilig (Glasdicke 10 mm)

Verschlussdeckel für Ablagekasten

Sonstiges

Gegengewicht, 2650 kg

Rohrbruchsicherung, Stielzylinder
(Maschinen mit Verstellausleger)

Fahralarm

Hydraulikbagger 312D L

Weitere Informationen erhalten Sie bei Ihrem Caterpillar Händler und auf unserer Website www.Cat.com.

HGHH3745 (07/2008) hr

Änderungen bei Konstruktion und Ausrüstung vorbehalten. Abgebildete Maschinen können Sonderausrüstung aufweisen. Ihr Caterpillar Händler informiert Sie über weitere Sonderausrüstung.

© Caterpillar 2008 – Alle Rechte vorbehalten

CAT, CATERPILLAR, jeweilige Logos, "Caterpillar Gelb" und POWER EDGE-Handelszeichen sowie die in dieser Publikation verwendeten Unternehmens- und Produktbezeichnungen sind Marken der Caterpillar Inc. und dürfen nur mit ausdrücklicher Genehmigung übernommen werden.

CATERPILLAR®