

CD54

Tandem-Vibrationswalze

CATERPILLAR[®]



Cat[®] Dieselmotor 3054C DIT

Max. Bruttoleistung 74,5 kW (101 PS)

Einsatzgewicht mit ROPS/FOPS-Fahrerkabine

Einsatzgewicht 9500 kg/10 900 kg

Verdichtungsbreite

Bandagenbreite 1700 mm

Max. Verdichtungsbreite 3000 mm

Merkmale CD54

Zuverlässiges Wassersprühsystem

Das Berieselungssystem mit Dauer- oder Intervallbetrieb lässt den Fahrer flexibel Wasser einsparen und ist selbst unter widrigsten Betriebsbedingungen ausgesprochen leistungsstark.

Einsatzvielseitigkeit

Dank der Kombination aus flexiblem Cat-Vibrationssystem und Bandagen mit breitem Versatz können Sie Ihre Maschine so konfigurieren, dass sie exakt auf die jeweiligen Einsatzanforderungen abgestimmt ist.

Ruckfreier Fahrtrieb

Der wassergekühlte Cat® Dieselmotor 3054C DIT bietet mehr Leistung, wobei sich der Fahrer auf schnell ansprechende Bedienelemente und ruckfreien Betrieb verlassen kann.

Komfortable Kabinenausstattung

Der niedrige Schalldruckpegel in der Kabine, die wohltemperierte Arbeitsumgebung und die gute Sicht bieten höchsten Komfort in der Fahrerkabine.

Bedienbarkeit

Mit den berührungsempfindlichen Bedienelementen lässt sich das einzigartige Lenksystem feinfühlig steuern, sodass der Fahrer stets die Kontrolle über die Maschine hat und sich ganz auf die Arbeit konzentrieren kann.

Vereinfachte Instandhaltung

Die elektronischen Steuergeräte (ECM) ermöglichen eine einfache Fehlersuche.

Inhalt

Leistung	3
Vibrationssystem	4
Wassersprühanlage	4
Geteilte Bandagen	5
Lenkung	5
Antriebsstrang	6
Arbeitsumfeld	7
Wartungsfreundlichkeit	8
Kundenservice	8
Technische Daten	9-10
Standardausrüstung	10
Abmessungen	11
Sonderausstattung	11



Die Cat® Tandem-Vibrationswalze CD54 besitzt ein flexibles Vibrationssystem, das auf allen Arten von Asphaltmischungen zu guten Ergebnissen führt. Bei weichen wie auch harten Mischungen bringt diese Cat Tandem-Vibrationswalze ohne Einbußen bei der Gleichmäßigkeit oder Produktivität die richtige Kraft auf, um die gewünschte Dichte zu erzielen. Die geteilten Bandagen vorn und hinten, die Versatzfunktion für die Breite, ausgezeichnete Manövriereigenschaften, eine hohe Leistung und das zuverlässige Wassersprühsystem bieten eine unübertroffen Leistung bei schwierigen Einsatzbedingungen. Die Fahrerkabine bietet den Komfort und die Rundumsicht, die Sie von Caterpillar erwarten. Präzises Manövrieren um Hindernisse und Verbindungsstellen wird durch eine ausgezeichnete Sicht auf die Kanten der Bandagen ermöglicht.

Leistung

Die Konstruktion des Verdichters bietet eine unübertroffene Vielseitigkeit.

Oft ist es eine Herausforderung, die Anforderungen in den Bereichen Dichte und Gleichmäßigkeit zu erfüllen. Caterpillar® weiß um diese Anforderung und entwickelt daher Tandem-Vibrationswalzen, die den Betrieb vereinfachen und die Vielseitigkeit bieten, um bei allen Einsätzen gute Ergebnisse zu erzielen. Die richtige Ausrüstung und die Kenntnis der umfangreichen Möglichkeiten helfen Ihnen dabei, diese Leistungsanforderungen in jeder Situation zu erfüllen.

Überragende Deckenqualität

Die Anforderungen an die Manövriereigenschaften, insbesondere Manövrieren auf engstem Raum, stellen für alle Tandem-Vibrationswalzen wohlbekannte Herausforderungen dar. Das Manövrieren auf der Decke beim Beenden eines Durchgangs oder beim Durchfahren eines Radius führt oft zum Aufreißen der Oberfläche. Der Cat® CD54 mit geteilter Ausführung der Bandagen ermöglicht enge Kurvenfahrten und reduziert das Aufreißen wesentlich, sodass sich der Fahrer ungestört auf die Genauigkeit des Musters und auf die Geschwindigkeit des Asphaltfertigers konzentrieren kann.

Vibrationsauswahl

Für die erfolgreiche Asphaltverdichtung sind die Auswahl der geeigneten Amplitude zum Aufbringen der richtigen Kraft sowie die Auswahl der entsprechenden Frequenz wesentlich, die mit der Geschwindigkeit des Asphaltverdichters übereinstimmen. Die Cat® Tandem-Vibrationswalze bieten Vibrationssysteme mit zweistufiger Amplituden- und Frequenzeinstellung. Die Vielseitigkeit bei der Vibration und das Wissen, wie die entsprechenden Funktionen eingesetzt werden müssen, sind ausschlaggebend und Teil der Caterpillar-Lösung.

Nasshaltung der Bandagenoberfläche

Bei allen Tandem-Vibrationswalzen ist es ausschlaggebend für das Endergebnis, die Bandagenoberfläche nass zu halten. Das Hochleistungs-Wassersprühsystem ist mit einer Dreifachfilterung ausgestattet und liefert einen optimalen Volumenstrom für beste Ergebnisse.

Leistung und Effizienz

Bei der Asphaltverdichtung ist es wesentlich, über ausreichende Leistung an Steigungen zu verfügen und bei Richtungswechseln die gewünschte Vibrationsfrequenz einzuhalten. Der Cat® Dieselmotor 3054C DIT verbindet die zur Beschleunigung unter schwierigen Bedingungen erforderliche Leistung mit geringem Kraftstoffverbrauch, so dass die Maschine ganztägig im Einsatz bleibt.

Abstimmung der Geschwindigkeit bei der Straßenfertigung

Damit die Verdichtung innerhalb des gewünschten Temperaturbereichs erfolgt, muss die Geschwindigkeit auf die des Straßenfertigers abgestimmt sein. Eine gleichbleibende Qualität der Asphaltdecke wird durch die Auswahl der richtigen Bandagenbreite erreicht, wobei die Vibrationsfrequenz auf den Straßenfertiger abgestimmt werden muss.



Vibrationssystem

Ausgezeichnete Leistung bei einer Vielzahl von Einsätzen.

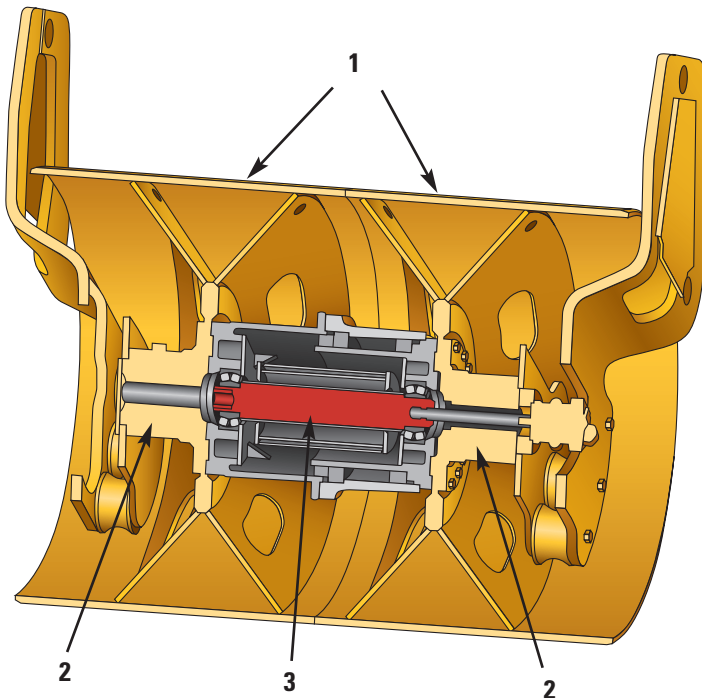

Einzigartige gekapselte Konstruktion

Bei der einzigartigen, achsähnlichen gekapselten Konstruktion kommen Schrägrollenlager zum Einsatz, die die jeweilige Bandagenhälfte abstützen und einen Kontakt der beiden Hälften verhindern. Doppelte Dichtungen bilden zwei Schutzschichten, die eine Verunreinigung verhindern und so eine lange Leistungsfähigkeit sicherstellen. Eine Ölbadschmierung sorgt für kontinuierlichen Ölumlauf im abgedichteten Gehäuse, wodurch sich die Wartungsintervalle verlängern und die Betriebskosten gesenkt werden.

Zweistufige Amplitudeneinstellung/zweistufige Frequenzeinstellung

Die zweistufige Amplitudeneinstellung deckt ein breites Einsatzspektrum ab. Mit einem Schalter in der Kabine lässt sich die Amplitude einstellen, und die Frequenz wird entsprechend angepasst. Durch den einfachen Aufbau wird das Herumprobieren bei der Auswahl der Vibration überflüssig.

Automatisierte Vibrationseinstellung

Mithilfe einer automatisierten Vibrationssystem kann der Fahrer festlegen, zu welchem Zeitpunkt das Vibrationssystem beim Anfahren oder beim Richtungswechsel aktiviert werden soll. Die automatische Vibrationsan- und -abschaltung hilft bei der Fertigung einer glatten, fehlerfreien Decke. Diese Funktion ist darüber hinaus mit einer manuellen Bedienung ausgestattet, sodass Arbeiten manuell gestartet und gestoppt werden können.

- 1** Geteilte Bandagen / **2** Antrieb durch Hydraulikmotor
3 Vibrationssystem

Wassersprühanlage

Die Wassersprühanlage liefert Redundanz im System und sichert eine zuverlässige Leistung, die die Maschine auf der Decke hält.

Betriebsstunden

Dank des großen 750-l-Wassertanks kann mehrere Stunden ohne erneutes Auffüllen gearbeitet werden. Die Besprühung kann für eine maximale Benetzung kontinuierlich oder für die Verlängerung der Zeitspanne zwischen den Befüllungen auf Intervallschaltung eingestellt werden. Die geeignete Konstruktion ermöglicht eine ausgezeichnete Sicht auf die Bandage, wobei der alleinige Anschluss zum Befüllen auf der linken Seite der Maschine zugänglich ist.

Ausgezeichnete Filtrierung

Bei der Asphaltverdichtung ist es wichtig, die Sprühdüsen frei von Fremdpartikeln zu halten. Das System ist mit einer dreifachen Filtrierung ausgestattet, wodurch Verstopfungen minimiert werden. Die Filter sind leicht zugänglich und können ohne Spezialwerkzeuge schnell für die Reinigung entfernt werden, wodurch die Stillstandzeit der Maschine reduziert wird.

Pumpen mit langer Lebensdauer

Der erforderliche Volumenstrom wird durch zwei Wasserpumpen zu den Sprühdüsen transportiert. Während des Betriebs wechselt der Pumpeneinsatz mit der Fahrtrichtung, sodass immer nur eine Pumpe in Betrieb ist. Durch den wechselnden Pumpenbetrieb wird die Lebensdauer erhöht, was wiederum die Kosten für den Austausch senkt.



Geteilte Bandagen

Überragende Deckenqualität durch die geteilten Bandagen von Caterpillar



Lenkung

Durch die Versatzfunktion für die Breite wird eine hohe Fertigungsleistung ermöglicht.

Vier Lenkmodi

Der CD54 verfügt über vier Lenkmodi: vorwärts, rückwärts, vorwärts und rückwärts koordiniert sowie Hundegang. Die koordinierte Lenkung ermöglicht einen inneren Wenderadius von 2,8 Metern für beste Manöviereigenschaften auf der Baustelle.

Leicht ansprechende, feinfühligere Lenkung

Die Vorteile der elektronischen Lenkung wurden mit dem Bedienverhalten der hydraulischen Lenkung kombiniert. Wenn die Bandage auf einen Widerstand stößt, wird der Widerstand des Lenkrads erhöht, wodurch ein intuitives Bedienverhalten erzeugt wird, das extrem hilfreich ist, wenn neben vertikalen Begrenzungen und Randsteinen gearbeitet wird, oder wenn in engen Kurven die Knickwinkelgrenzen der Bandage erreicht werden.

- 1 Lenkung vorwärts
- 2 Lenkung rückwärts
- 3 Lenkung koordiniert
- 4 Hundegang (wenn bei maximalem Versatz der Bandage die vordere Bandage noch über einen Lenkwinkel von $\pm 5\%$ verfügt).

Wenden mit engem Radius ohne Aufreißen

Durch einen inneren Wenderadius von 2,8 Metern werden die Manöviereigenschaften dieser Tandem-Vibrationswalze mit hoher Fertigungsleistung wesentlich verbessert. Durch das effiziente Antriebssystem mit geteilter Bandage kann ein enger Wenderadius eingehalten werden, ohne die heiße Decke zu beschädigen.

Versatz der Bandage in der Breite

Der 1,3 m große Versatz der Bandage führt zu einer größeren Überdeckung und erhöht so die Fertigungsleistung bei dünnen Decken, während gleichzeitig die Wärmeverluste vor der Verdichtung minimiert werden. Die Bedienung wird durch berührungsempfindliche Bedienelemente am Fahrhebel, der gleichzeitig eine Einhandsteuerung ermöglicht, erleichtert. Ein akustisches Warnsignal informiert den Fahrer, wenn die Bandagen ausgerichtet sind. Dies erlaubt dem Fahrer, sich auf den Zustand der Decke zu konzentrieren.

HD-Ausführung

Die bei der Produktion verwendeten dicken Stahlteile bilden einen starken, soliden Rahmen, der Verbiegungskraften widersteht und unter den rauen Betriebsbedingungen bei der Asphaltverdichtung nicht nachgibt. Die HD-Konstruktion optimiert die Vibrationsleistung, da die Vibrationen direkt in die Decke und nicht über den Maschinenrahmen geleitet werden, wodurch Verluste reduziert werden. Dank der einzigartigen Rahmenkonstruktion mit einem zentralen Träger ist der einfache Zugang zum Motor zu und anderen wichtigen Komponenten sichergestellt. Bei den robusten Knickgelenken vorn und hinten kommen wartungsfreie, dauerhaft geschmierte und abgedichtete Schrägrollenlager zum Einsatz, wodurch der Wartungsbedarf verringert und die Betriebskosten über die gesamte Lebensdauer gesenkt werden können.

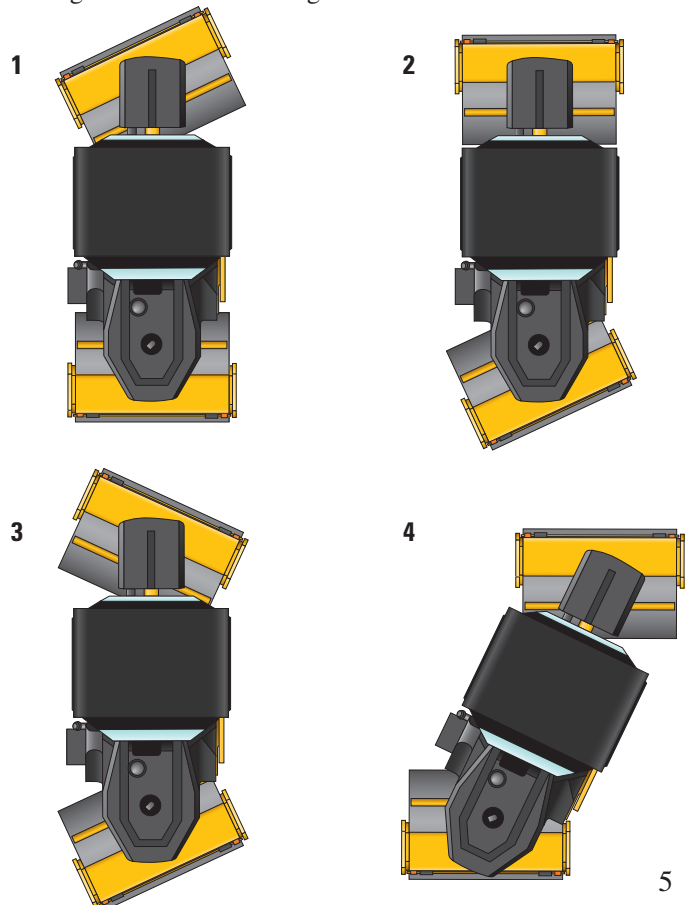



Antriebsstrang

Die ruckfreie Steuerung und der leise Betrieb führen zu einer höheren Fertigungsleistung.

Cat-Motor

Der Vierzylindermotor Cat 3054C DIT (Direct Injection Turbo) ermöglicht einen sauberen, leisen Betrieb bei ausgezeichneter Leistung und langer Lebensdauer. Der Motor mit einer Bruttoleistung von 74,5 kW (101 PS) erfüllt die Emissionsanforderungen der Stufe II der EU-Richtlinie 97/68/EC.

Ausgeglichenes Drehmoment und proportionale Drehzahlsteuerung

Das Antriebssystem mit geteilter Bandage ist mit einer elektronisch betätigten Antriebsschlupfregelung ausgerüstet, die eine ungleichmäßige Rotation der Bandagenhälften verhindert und beim Geradeausfahren ein ausgeglichenes Drehmoment sicherstellt. Um das Aufreißen der Decke in engen Kurven zu verhindern, müssen die Bandagenhälften mit unterschiedlichen Drehzahlen rotieren. Beim Antriebssystem mit geteilter Bandage kommen wartungsfreie Schrägrollenlager zum Einsatz, um maximale Zuverlässigkeit sicherzustellen. Die mit Drehzahlsensoren ausgerüsteten Fahrmotoren des Systems liefern einen zusätzlichen Volumenstrom zum äußeren Bandagenantrieb, wodurch eine proportionale Drehzahl zwischen den Bandagenhälften gewährleistet wird. Die proportionale Drehzahl wird über den Lenkwinkel und das ECM gesteuert, um beim Wenden ein ausgeglichenes Drehmoment sicherzustellen.

Ruckfreier Betrieb

Die leicht ansprechenden Bedienelemente unterstützen den Fahrer und erhöhen die Produktivität. Bei der Bedienung können sich die Fahrer ausschließlich auf den Zustand der Decke konzentrieren, sodass sie fortlaufend die notwendigen Anpassungen vornehmen können. Um dies zu erreichen, kommt bei der Maschine ein elektronisches Steuergerät (ECM) zum Einsatz, das das Fahrsystem überwacht und so Leistung optimiert.

- 1 Vier Hydraulikmotoren mit integrierten Feststellbremsen.
- 2 Ein Teilventil für den Hydraulikstrom sorgt für einen gleichmäßigen Fluss zu den vorderen und hinteren Motoren.

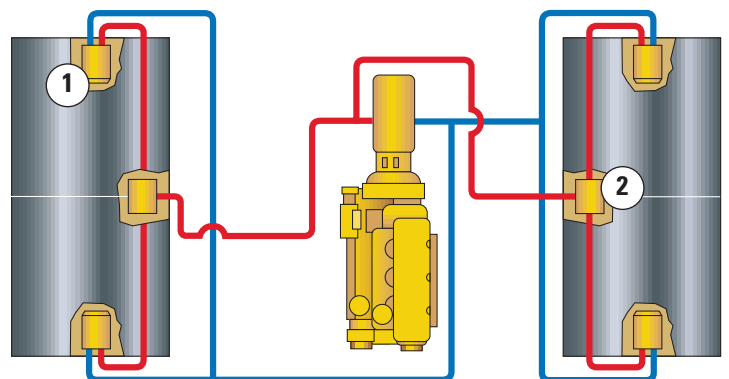

Arbeitsumfeld

Vorbildlicher Komfort für ermüdungsarmes, produktives Arbeiten



Gute Rundumsicht

Die wichtigsten Funktionen der Fahrerkabine bestehen darin, dem Fahrer eine gute Übersicht über die Gegebenheiten vor Ort und den Zustand der Decke zu geben und ihm Informationen über den Maschinenzustand zu liefern. Die ROPS/FOPS-Fahrerkabine ist von den vorderen zu den hinteren Ecken mit Fenstern vom Boden bis zur Decke ausgestattet, wodurch der Fahrer eine ungehinderte Sicht auf die Kanten der Bandage, die Bandagenoberflächen und beide Maschinenseiten hat. Das Fenster auf der rechten Seite kann einfach geöffnet werden, um bei Bedarf seitlich zusätzliche Sicht zu ermöglichen. Die gute Rundumsicht lässt den Fahrer die Wassersprühleistung und die Überdeckung bei der Verdichtung optimieren, wenn im Lenkmodus mit Versatz gearbeitet wird.

Komfortable Sitzausstattung

Wenn in der Nähe des Straßenfertigers gearbeitet wird, ist eine gute Übersicht über die Baustelle wichtig. Der Sitz mit mehreren Stellungen bietet dem Fahrer eine Vielzahl von Einstellungen, damit er sich besser auf die Arbeit konzentrieren kann. Dank der verstellbaren Lenksäule und der vielseitigen Sitzeinstellungen kann der Fahrer Gewicht (Federung), Höhe, Armlehnen und Rückenlehne auf seine persönlichen Bedürfnisse anpassen.

Automatische Geschwindigkeitsregelung (ASC)

Ein Drehpotenziometer zur Vorwahl der Höchstgeschwindigkeit liefert in Verbindung mit dem Fahrhebel eine Funktion, die einem Tempomaten ähnelt, mit der der Fahrer die erforderliche Geschwindigkeit erreichen und beibehalten kann, um dem Straßenfertiger zu folgen. Wenn der Fahrhebel in die vordere oder hintere Endstellung bewegt wird, fährt die Maschine mit der Geschwindigkeit, die mit dem Drehpotenziometer vorgewählt wurde.

Bequem erreichbare Bedienelemente

Caterpillar ist bestrebt, Maschinen zu bauen, die für Fahrer mit unterschiedlichen Fähigkeiten geeignet sind. Die Entwicklung von Maschinen, die unabhängig von der Erfahrung des Fahrers gute Leistungen ermöglichen, verbessert die Produktivität. Die Fahrer werden durch die komfortable Anordnung und die leicht verständlichen Bedienelemente unterstützt. Die Bedienelemente sind leicht erreichbar und ihre Funktion ist einfach zu verstehen, wodurch der Fahrer effizienter arbeiten kann, was zu höherer Leistung und Produktivität führt.

Wartungsfreundlichkeit

Einfache Wartung und leichter Zugang reduzieren den Zeitaufwand



Durchdachte Merkmale erleichtern die Wartung.

- Die Stellen für die routinemäßigen Wartungsarbeiten sind vom Boden aus erreichbar.
- Ausschwenkbare Türen ermöglichen den Zugang zu Filtern und Komponenten.
- Verlängerte Wartungsintervalle verringern die Stillstandzeiten und erhöhen die Verfügbarkeit der Maschine.
- Zugang zu Kabine und Wassersprühsystembefüllung erfolgt über Dreipunkt-Kontakt und rutschsichere Stufen.
- Die wartungsfreie Knickgelenkkonstruktion sorgt für unübertroffene Zuverlässigkeit.
- Die Schrägrollenlager der geteilten Bandage und der Knickgelenke sind dauerhaft abgedichtet, sodass keine Schmierung oder Wartung erforderlich ist.
- Die elektronischen Steuergeräte (ECM) für Fahrsystem und Vibrationssystem sind mit anderen Cat Verdichtern kompatibel, wodurch eine Diagnose schnell und einfach durchgeführt werden kann.
- Das elektrische System ist mit Deutsch-Steckverbindern und farbcodierten und nummerierten Kabeln ausgestattet, um die Fehlersuche zu erleichtern.
- Schaugläser gestatten eine schnelle Kontrolle der Kühlmittel- und Hydraulikölstände sowie des Verstopfungsgrads der Luftfilter.
- Standard-Druckanschlüsse ermöglichen eine schnelle Diagnose des gesamten Hydrauliksystems.
- Der mögliche Einsatz von Bioölen bietet eine umweltfreundliche Alternative gegenüber dem Einsatz von normalen Ölen.

Kundenservice

Unübertroffene Qualität auch beim Kundendienst.

Ihr Caterpillar-Händler ist Ihnen bei der Kaufentscheidung behilflich und steht Ihnen auch nach dem Kauf mit Rat und Tat zur Seite.

- Vergleichen Sie Maschinen in Bezug auf voraussichtliche Nutzungsdauer von Bauteilen, vorbeugende Wartung und Betriebskosten.
- Finanzierungsangebote lassen sich flexibel an Ihre Bedürfnisse anpassen.
- Ihr Cat Händler kann die Kosten für die Reparatur, Überholung und den Austausch Ihrer Maschine bewerten und Sie dabei unterstützen, die richtige Entscheidung zu treffen.
- Weitere Informationen erhalten Sie bei Ihrem Caterpillar-Händler und auf unserer Website www.cat.com.



Motor

Typ: Flüssigkeitsgekühlter Cat®-Vierzylindermotor 3054C DIT mit Nennleistung bei 2200/min

Nennleistung

Nettoleistung: ISO 9249 und 80/1269/EWG 72 kW / 98 PS

Bruttoleistung: ISO 14396 74,5 kW / 101 PS

Max. Leistung

Nettoleistung: ISO 9249 und 80/1269/EWG 72 kW / 98 PS

Bruttoleistung: ISO 14396 und SAE J1995 74,5 kW / 101 PS

Bohrung 105 mm

Hub 127 mm

Hubraum 4,4 l

- Die angegebenen Nennleistungen wurden unter den Bezugsbedingungen gemessen, die in der jeweiligen Norm vorgeschrieben sind.
- Die angegebene Nettoleistung ist die am Schwungrad verfügbare Leistung, wenn der Motor mit Drehstromgenerator, Luftreiniger, Schalldämpfer und Lüfter (bei niedrigster Drehzahl laufend) ausgerüstet ist.
- Bis zu 3000 m Höhenlage ist keine Leistungsdrosselung erforderlich. Die automatische Drosselung schützt das Hydrauliksystem und das Getriebe.
- Der Cat Dieselmotor 3054C DIT erfüllt die Stufe II der Emissionsvorschriften für Geländefahrzeuge.

Überroll-/Steinschlagschutz

- Die Cat Fahrerkabine mit integriertem Überrollschutzaufbau (ROPS/FOPS) gehört in Europa zur Standardausstattung.
- Der Überrollschutzaufbau (ROPS) erfüllt die ISO 3471:1994.
- Der Steinschlagschutz (FOPS) erfüllt die ISO 3449:1992 Stufe II.

Fahrtrieb

Eine Axialkolben-Verstellpumpe speist die Konstantmotoren für die vier geteilten Bandagen. Mit einem einzigen Fahrhebel neben dem Fahrersitz kann die Geschwindigkeit der Maschine hydrostatisch weich und stufenlos vorwärts und rückwärts geregelt werden.

Die Automatische Geschwindigkeitsregelung (ASC) regelt die Hydraulik und ermöglicht die Voreinstellung und das Halten einer exakten Betriebsgeschwindigkeit ohne weitere Anpassungen. Das ASC-System ermöglicht auch ein gleichmäßigeres Anfahren und Stoppen der Maschine.

An der Bedienerkonsole können drei Fahrmodi ausgewählt werden: Arbeit, Straßenfahrt und hoch.

Geschwindigkeiten

Arbeitsstufe 0 - 7 km/h

Fahrstufe 0 - 9 km/h

Schallpegel

Schalldruckpegel

Bei geschlossenen Türen und Fenstern beträgt der Schalldruckpegel für den Fahrer bei der von Caterpillar angebotenen Fahrerkabine 83 dB(A), gemessen nach den in ISO 6394:1998 festgelegten Verfahren.

Schalleistungspegel

Ab Werk beträgt der Schalleistungspegel außen an der Maschine 107 dB(A) und erfüllt somit die Kriterien der europäischen Richtlinie, die auch auf dem Konformitätszertifikat und den entsprechenden Kennzeichnungen aufgeführt sind.

Lenkung

Die elektrische Lenkung hat Priorität gegenüber der hydraulischen Lenkung mit einer aktiven Rückmeldefunktion der Lenkung. Diese Funktion liefert im Betrieb eine einzigartige Empfindlichkeit am Ende eines Durchgangs oder beim Manövrieren in der Nähe von vertikalen Hindernissen.

Kleinster Wenderadius

Bandagen-Innenkante 2800 mm

Bandagen-Außenkante 4500 mm

Knickwinkel (an jeder Bandage) 25°

Pendelwinkel ± 8°

Max. Versatz der Bandage 1300 mm

Bremsen

Betriebsbremsenfunktion

Der hydrostatische Fahrtrieb mit geschlossenem Kreislauf ermöglicht dynamisches Bremsen im Betrieb.

Hilfs- und Feststellbremsenfunktion

Federbetätigte/ hydraulisch freigegebene Bremse an den vorderen und hinteren Bandagen. Wird über einen Schalter an der Konsole oder automatisch betätigt, wenn der Druck im Bremskreislauf abfällt, oder wenn der Motor abgeschaltet wird bzw. wenn das ECM einen Fehler erfasst. Eine Pumpe für die manuelle Freigabe wird mitgeliefert.

Das Bremssystem erfüllt die EN 500.

Technische Daten Tandem-Vibrationswalze CD54

Instrumentierung

Die Instrumentenkonsole ist vor dem Fahrer angeordnet und ist mit einem Drehzahlmesser, Frequenzanzeige, einem Wahlschalter für den Vibrationsmodus, Bedienelementen für das Wassersprühsystem, Schaltern für die Beleuchtung, Betriebsstundenzähler, einer Kontrollleuchte für den Drehstromgenerator, einer Kraftstoffstandanzeige, einer Warnleuchte und einem Warnhorn ausgerüstet. Wenn beim Motoröldruck, der Motorkühlmitteltemperatur oder beim Ladedruck unnormale Zustände eintreten, ertönt ein Alarmton und eine Warnleuchte leuchtet auf. Auf der Instrumentenkonsole befinden sich auch Betriebsleuchten. Sie leuchten auf, wenn das Vibrationssystem oder das Wassersprühsystem der Bandagen eingeschaltet sind, bei neutraler Schaltstellung oder wenn die Feststellbremse angezogen wurde.

Es befinden sich weitere Bedienelemente der Maschine rechts vom Fahrer auf der Steuerungskonsole. Hier befinden sich der Startschalter mit Kaltstarthilfe, die elektronische Drosselung, der Fahrhebel, der Fahrstufenschalter, das Drehpotenziometer zur Vorwahl der Höchstgeschwindigkeit (ASC), der Schalter für die Auswahl des Bandagenlenkmodus, das Warnhorn und der Schalter für die Hilfs- und Feststellbremse. Der Schalter für die Bandagenbesprühung und der Vibrationschalter befinden sich auf dem Fahrhebel. Für leichtere Bedienbarkeit wurde der Schalter für die Lenkung bei Versatz am Fahrhebel angeordnet. Der Schalter kann mit dem Daumen bedient werden kann.

Füllmengen

	Liter
Kraftstofftank	160
Kühlsystem	28
Motoröl m. Filter	9
Hydrauliksystem (einschließlich Schläuchen)	82
Hydrauliktank	49
Schmierung des Vibrationslagers (pro Bandage)	8

Wassersprühsystem für die Bandagen

Das gesamte Bandagenbesprühungssystem ist korrosionsbeständig und beinhaltet einen großen Wassertank mit einem einzelnen Anschluss zum Befüllen und ein Ablassventil.

Die selbstanpassenden, federbelasteten Abstreifer an der Vorderseite jeder geteilten Bandage und zwei Abstreifer hinter den geteilten Bandagen verhindern die Ablagerung von Material und halten die Bandagen sauber. Die HD-Federn und die Konstruktion aus gegossenem Polyurethan sorgen für einen gleichmäßigen Druck auf der gesamten Breite der Bandage zur Minimierung des Verschleißes der Abstreifer.

Die Besprühung kann für eine maximale Benetzung kontinuierlich oder für die Verlängerung der Zeitspanne zwischen den Befüllungen auf Intervallschaltung eingestellt werden. Durch die Einstellung "Auto" (Automatik) wird bei der Vorwärtsfahrt das Wasser von der einen Pumpe und bei der Rückwärtsfahrt von der anderen Pumpe geliefert. Wenn sich die Maschine im Leerlauf befindet, schaltet sich das Wassersprühsystem automatisch ab.

Wasserkapazität	750 l
-----------------	-------

Vibrationssystem

Bandagenbreite	1700 mm
Bandagendurchmesser	1200 mm
Bandagenmantelstärke	17 mm
Gewicht an der vorderen Bandage (ROPS- Fahrerkabine)	4655 kg
Gewicht an der hinteren Bandage (ROPS- Fahrerkabine)	4845 kg
Exzentergewicht des Antriebs	Direkthydraulik
Gewichtsverteilung vorn/hinten	50/50 %
Vibrationsfrequenz	53/42 Hz
Amplituden	
Hoch	0,62 mm
Niedrig	0,34 mm
Fliehkraft pro Bandage	
Hoch	84 kN
Niedrig	74,5 kN

Standardausrüstung

- Vordere und hintere geteilte Bandage
- Vibrationssystem mit zweistufiger Amplituden- und Frequenzeinstellung
- Abgedichtetes, gekapseltes Vibrationssystem
- Versatz der Bandage 1300 mm
- ROPS/FOPS-Fahrerkabine
- Hydrostatisches Zweigang-Getriebe
- Automatische Antriebsschlupfregelung
- Verriegelung für Motorraum und Fahrerkabine
- Diebstahlsicherung an Scheinwerfern
- Dreistufiges Wasser-Filtriersystem
- Wasserfangvermögen 750 l
- Elektrische Anlage, 12 V
- Drehstromgenerator, 80 A

Technische Daten Tandem-Vibrationswalze CD54

Abmessungen

Bei allen Maßangaben handelt es sich um Zirkawerte.

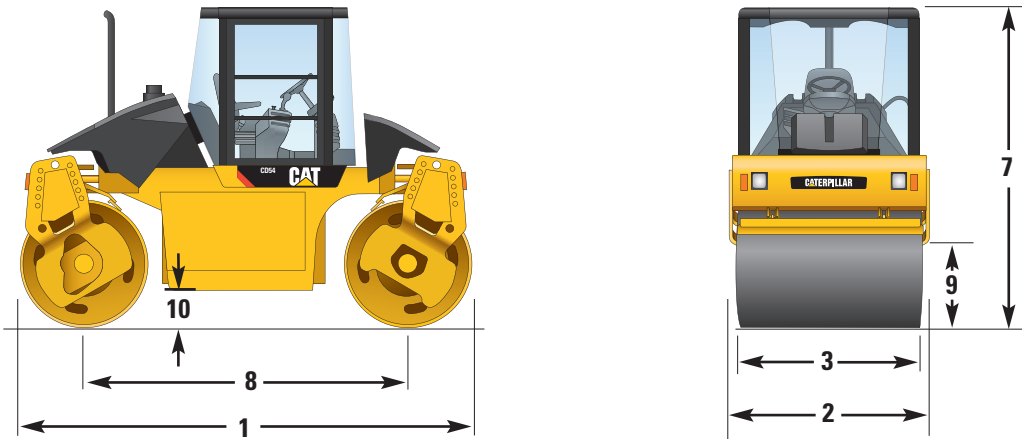

	mm
1 Gesamtlänge	4270
2 Gesamtbreite	1873
3 Bandagenbreite	1700
Versatz der Bandage	1300
Bandagemantelstärke	17
Bandagendurchmesser	1200
7 Gesamthöhe am ROPS/FOPS	3042
8 Radstand	3070
9 Bordsteinfreiheit	777
10 Bodenfreiheit	372

Sonderausstattung

- Klimaanlage
- Biologisch abbaubares Öl
- Gefrierschutz-Kit (Wasserversorgung)
- Rückspiegel
- Sonnenblende
- Rundum-Kennleuchte
- Wasserverteilmatten (Kokosfaser)
- Wasserverteilmatten (Gummi)
- Product Link
- Aufzeichnungsmodul
- Kantenschneider
- Vorbereitung für Splitsteuer
- Gewichts-Kit (maximales Einsatzgewicht 10 900 kg)
- EC-Zertifikat

Nutz- und Achslasten

Standardgewicht (CECE)	9500 kg
Maximales Maschinengewicht (CECE)	10 900 kg
Statische Linienlast (an Bandage)	28 kg/cm
Maximale statische Linienlast (an Bandage)	32 kg/cm ^(*)

(*) Entspricht NFP 98736, Klasse: VT1

Maximales Maschinengewicht einschließlich aller Anbaugeräte, Flüssigkeitsfüllungen und einem 80 kg schweren Fahrer.
Standard-Einsatzgewicht einschließlich Schmierstoffen, Kühlmitteln, einem 80 kg schweren Fahrer, halb gefülltem Kraftstofftank, vollständig gefülltem Hydrauliksystem und halb vollem Wassertank.

Tandem-Vibrationswalze CD54

Weitere Informationen zur Cat Produktpalette, zu Händler-Dienstleistungen und zu Branchenlösungen erhalten Sie auf unserer Website unter www.cat.com.

HGG3908-1 (11/2009) hr

Änderungen bei Konstruktion und Ausrüstung vorbehalten. Abgebildete Maschinen können Sonderausrüstung aufweisen. Ihr Caterpillar-Händler informiert Sie über lieferbare Sonderausrüstung.

© 2009 Caterpillar – Alle Rechte vorbehalten

Cat, Caterpillar, jeweilige Logos, "Caterpillar Yellow" und "Power Edge"-Handelszeichen sowie die in dieser Publikation verwendeten Unternehmens- und Produktbezeichnungen sind Marken von Caterpillar und dürfen nur mit ausdrücklicher Genehmigung benutzt werden.

CATERPILLAR®